



Sistema de Hub Acústico

- La plataforma aporta flexibilidad y versatilidad en interiores creando espacios de descanso en los que las personas pueden concentrarse, trabajar o charlar tranquilamente
- Las formas suaves de la isla se pueden realzar con una cubierta de fieltro, iluminación ambiental y cortinas creando zonas tranquilas o acogedoras en las que las personas puedan trabajar de forma productiva sin ser molestadas
- Rockfon® Hub™ se entrega como un kit completo que facilita una instalación sin complicaciones

Descripción

Rockfon Hub es una innovadora plataforma acústica en forma de isla que permite crear zonas y espacios dentro de espacios. Rockfon Hub está disponible en 4 dimensiones estándar y consta de un marco anodizado negro con dos rieles, que puede personalizarse con fieltro y paneles de canto X oculto en múltiples colores. También se pueden añadir cortinas.

La plataforma está suspendida del forjado mediante kits de cables discretos.

Restricciones

Debido al riesgo de corrosión, Rockfon Hub no debe instalarse en piscinas ni en ambientes exteriores. Rockfon Hub tampoco debe instalarse en zonas sometidas a carga de viento y corrientes de aire.

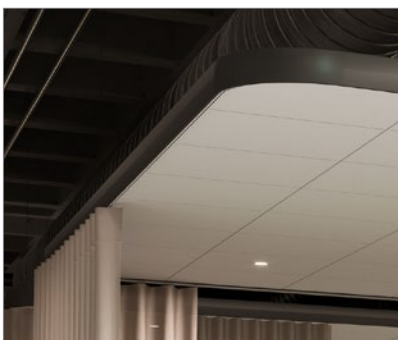

Acabado anodizado negro mate.

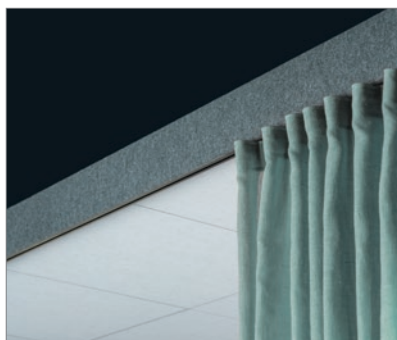

Posibilidad de personalizar el marco con diferentes colores de fieltro.

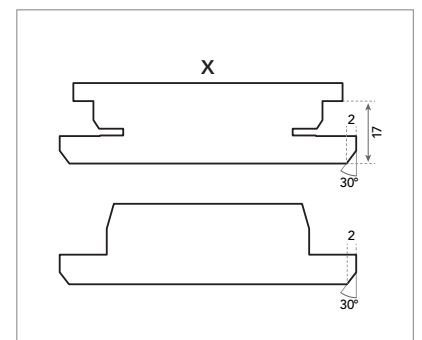

Sistema de perfilería oculta con el canto X simétrico garantiza una instalación rápida en ambas direcciones.

Componentes del sistema y guía de consumo

Panel		Perfiles								Suspensión		Chicago Metallic T24 Click 2890			
		1				2		3				4	5	6	7
Canto X (Rockfon Color-all)		Perfil de Marco Recto				Perfil de Marco Esquinero		Perfil Portante				Kit de Cables Verticales	Kit de Cables de Refuerzo	Perfil primario T24 Click/Hook 3600	Perfil secundario T24 Click 600
		a	b	c	d			a	b	c	d				
600 x 600		1800	2400	3000	3600			868	1200	2976	3576				
Dimensiones modulares (mm)		Consumo/m ²													
3000 x 4800	40 pzas	2 pzas	-	-	2 pzas	4 pzas	4 pzas	-	4 pzas	-	16 pzas	8 pzas	8 pzas	6 pzas	
3600 x 4200	42 pzas	-	2 pzas	2 pzas	-	4 pzas	4 pzas	-	-	3 pzas	13 pzas	8 pzas	10 pzas	8 pzas	
4800 x 4800	64 pzas	-	-	-	4 pzas	4 pzas	6 pzas	4 pzas	-	4 pzas	18 pzas	8 pzas	14 pzas	12 pzas	
4800 x 7200	96 pzas	-	-	4 pzas	2 pzas	4 pzas	6 pzas	6 pzas	-	6 pzas	24 pzas	8 pzas	21 pzas	18 pzas	

		Accesorios									
		8	9	10	11	12	13	14	15	16	17
		Conector del Perfil de Marco	Tornillo de Ajuste	Conector de perfil	Inter-conector R	Clip de Intersección	Tornillo de Cabeza de Martillo M6	Plantilla de Corte	Cubierta de fieltro*	Cortina**	Rodillos de Cortina*
Dimensiones modulares (mm)		Consumo/m ²									
3000 x 4800		16 pzas	32 pzas	8 pzas	32 pzas	24 pzas	24 pzas	1 pza	opcional	opcional	opcional
3600 x 4200		16 pzas	32 pzas	8 pzas	28 pzas	25 pzas	25 pzas	1 pza	opcional	opcional	opcional
4800 x 4800		16 pzas	32 pzas	16 pzas	40 pzas	42 pzas	42 pzas	1 pza	opcional	opcional	opcional
4800 x 7200		20 pzas	40 pzas	22 pzas	48 pzas	56 pzas	56 pzas	1 pza	opcional	opcional	opcional

*Suministrado por Rockfon.

**No suministrado por Rockfon. Por favor, póngase en contacto con Rockfon para más detalles.

Panel - Canto X

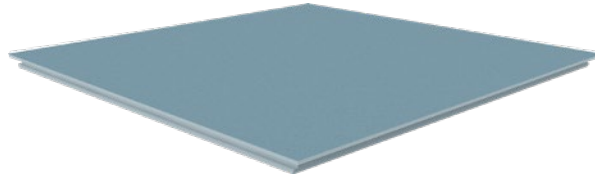

Perfiles

1. Perfil de Marco Recto



2. Perfil de Marco Esquinero



3. Perfil portante

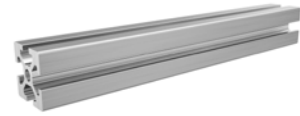

Suspensión

4. Kit de Cables Verticales
(l=3500 mm / Ø8,2 mm)



5. Kit de Cables de Refuerzo
(l=3500 mm / Ø8,2 mm)



Chicago Metallic T24 Click 2890

6. Perfil primario T24 Click/Hook 3600



7. Perfil secundario T24 Click 600 mm



Accesorios

8. Conector del Perfil de Marco



9. Tornillo de Ajuste



10. Conector de perfil



11. Interconector R



12. Clip de Intersección



13. Tornillo de Cabeza de Martillo M6



14. Plantilla de Corte



15. Cubierta de Fieltro*



16. Cortina**



17. Rodillos de Cortina*



Lista de herramientas

Herramientas	Taladro	Destornillador	Regla	Llave Allen	Llave inglesa	Tijeras de chapa	Láser	Cuchillo multiuso	Herramienta para fieltro (opcional)	Guantes	Nivel
Tamaño	-	-	-	2,5 / 4	10 / 13 / 14	-	-	-	-	-	-

* Suministrado por Rockfon

** No suministrado por Rockfon. Por favor, póngase en contacto con Rockfon para más detalles.

Descripción general de los paneles compatibles

Sólo los paneles Rockfon de canto X pueden utilizarse para Rockfon Hub.

		Dimensiones modulares (mm)
Paneles	Espesor (mm)	600 x 600
Rockfon® Blanka™	22	•
Rockfon Color-all®*	22	•

*En el caso de Rockfon Color-all, hemos preseleccionado varios colores para combinarlos con el fieltro.

Profundidad mínima de la instalación (mm)

Los paneles y perfiles instalados en Rockfon Hub son totalmente desmontables.

La profundidad de la instalación se define por la distancia entre la parte inferior del marco y el techo/forjado.

	D = Distancia entre el forjado/techo y la parte inferior del marco
mm	
Min.	250
Max.	1500

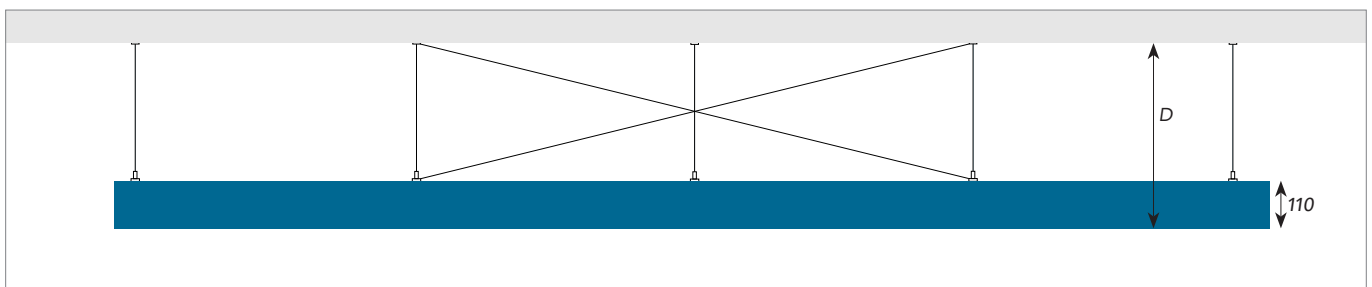

Instalación

Asegúrese de tener disponibles las fijaciones de montaje correctas para la superficie del techo. Se recomienda encarecidamente una carga de rotura de 200 kg/punto de suspensión.

La instalación del Rockfon Hub puede hacerse a nivel de la cintura (ver paso 2). Si la plataforma se monta en el suelo (no se recomienda), se debe utilizar una manta de trabajo para evitar que se dañen los Perfiles de Marco.

Para el montaje al aire (recomendado), considere la altura de trabajo ideal para el instalador. Después del montaje, Rockfon Hub puede levantarse y nivelarse con un láser.



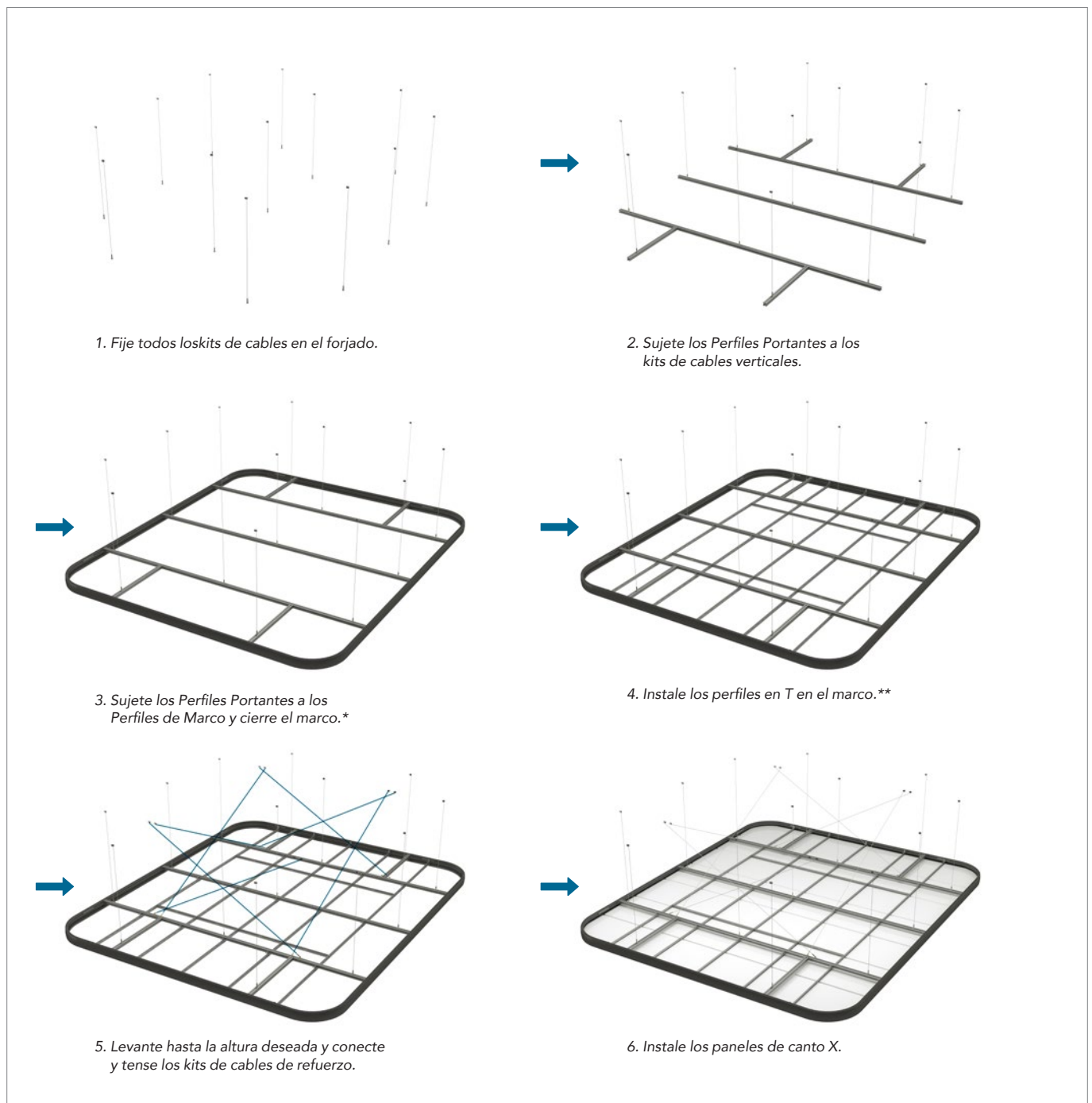

Instalación rápida para el montaje de Rockfon Hub



* Si utiliza cortinas, introduzca los rodillos de las cortinas antes de cerrar el marco.

** Si utiliza la cubierta de fieltro, introdúzcalo aquí (antes de levantar).

1. 3000 x 4800

-  Perfil del Marco
-  Perfil Portante
-  Kit de cables verticales
-  Kit de cables de refuerzo

1 Marque y taladre los puntos de suspensión en el forjado/techo.

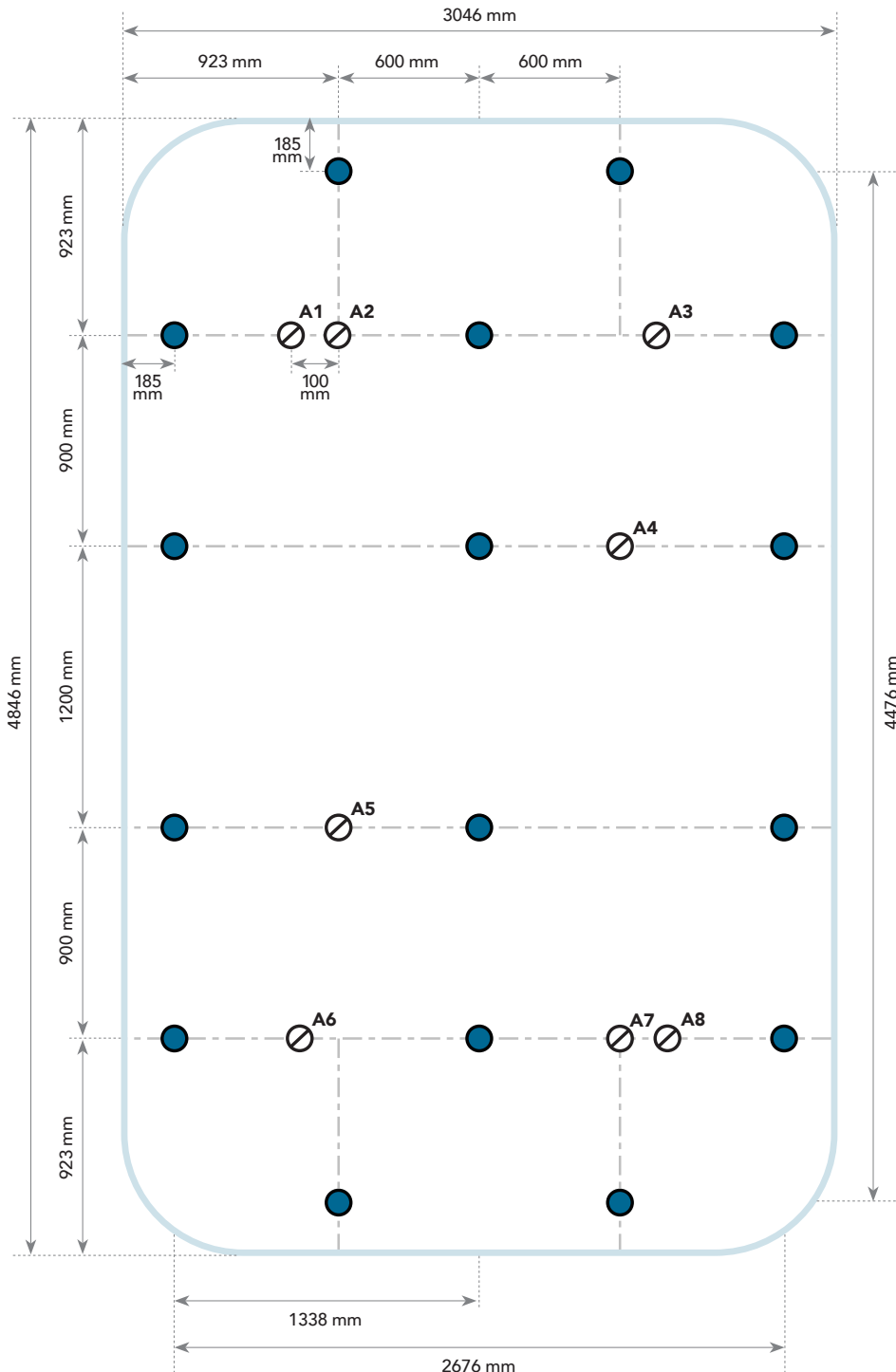





Esquema de perforación del techo. Al fijar los kits de suspensión, asegúrese de distinguir entre los juegos de cables verticales y los de refuerzo.

ATENCIÓN 

Para fijar la suspensión, el extremo de los anclajes de techo debe ser M8. Estos anclajes no son suministrados por Rockfon. Los agujeros de la suspensión son de Ø8,2 mm.

2. 3600 x 4200

-  Perfil del Marco
-  Perfil Portante
-  Kit de cables verticales
-  Kit de cables de refuerzo

1 Marque y taladre los puntos de suspensión en el forjado/techo.

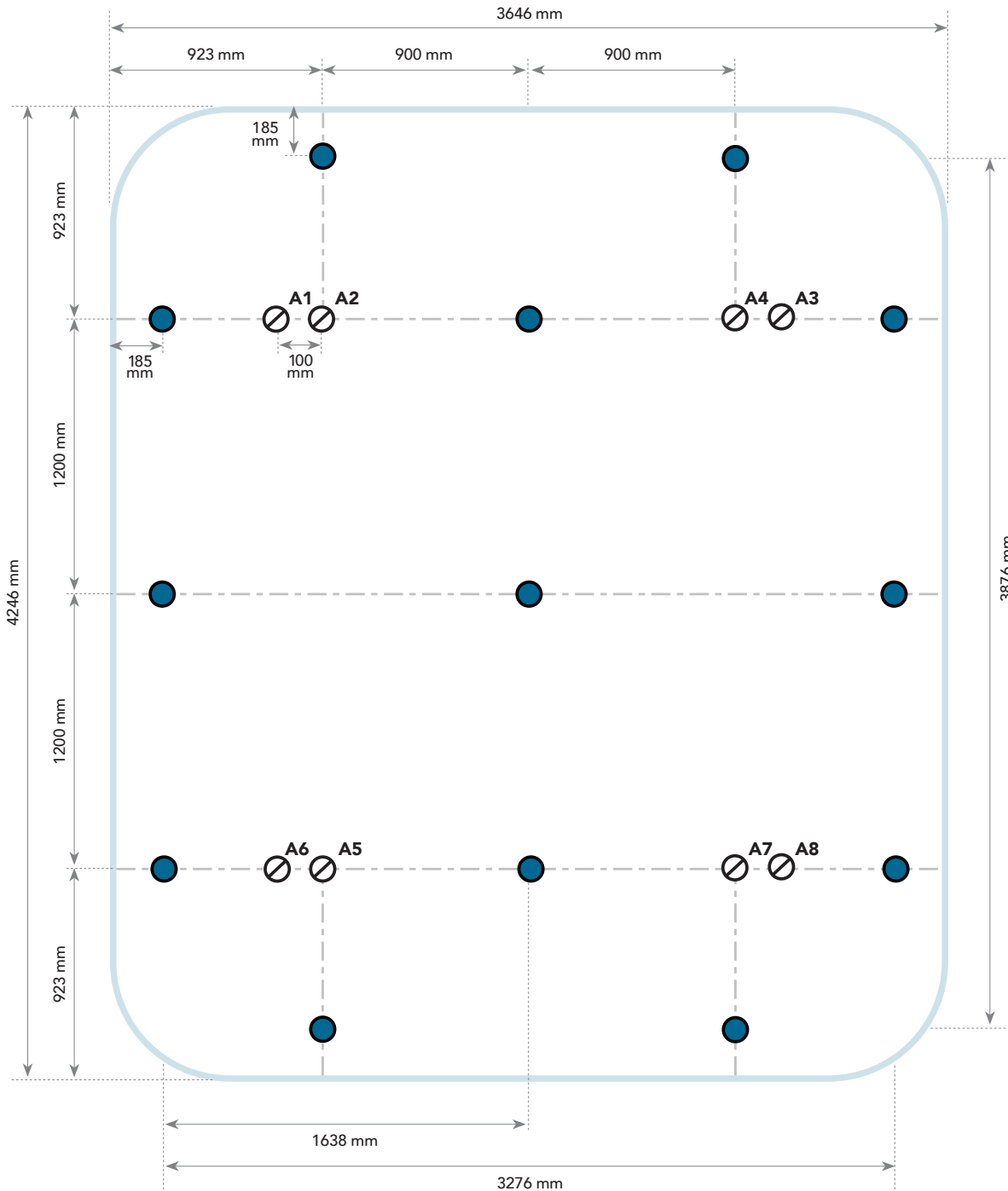





Esquema de perforación del techo. Al fijar los kits de suspensión, asegúrese de distinguir entre los juegos de cables verticales y los de refuerzo.

ATENCIÓN



Para fijar la suspensión, el extremo de los anclajes de techo debe ser M8. Estos anclajes no son suministrados por Rockfon. Los agujeros de la suspensión son de Ø8,2 mm.

3. 4800 x 4800

-  Perfil del Marco
-  Perfil Portante
-  Kit de cables verticales
-  Kit de cables de refuerzo

1 Marque y taladre los puntos de suspensión en el forjado/techo.

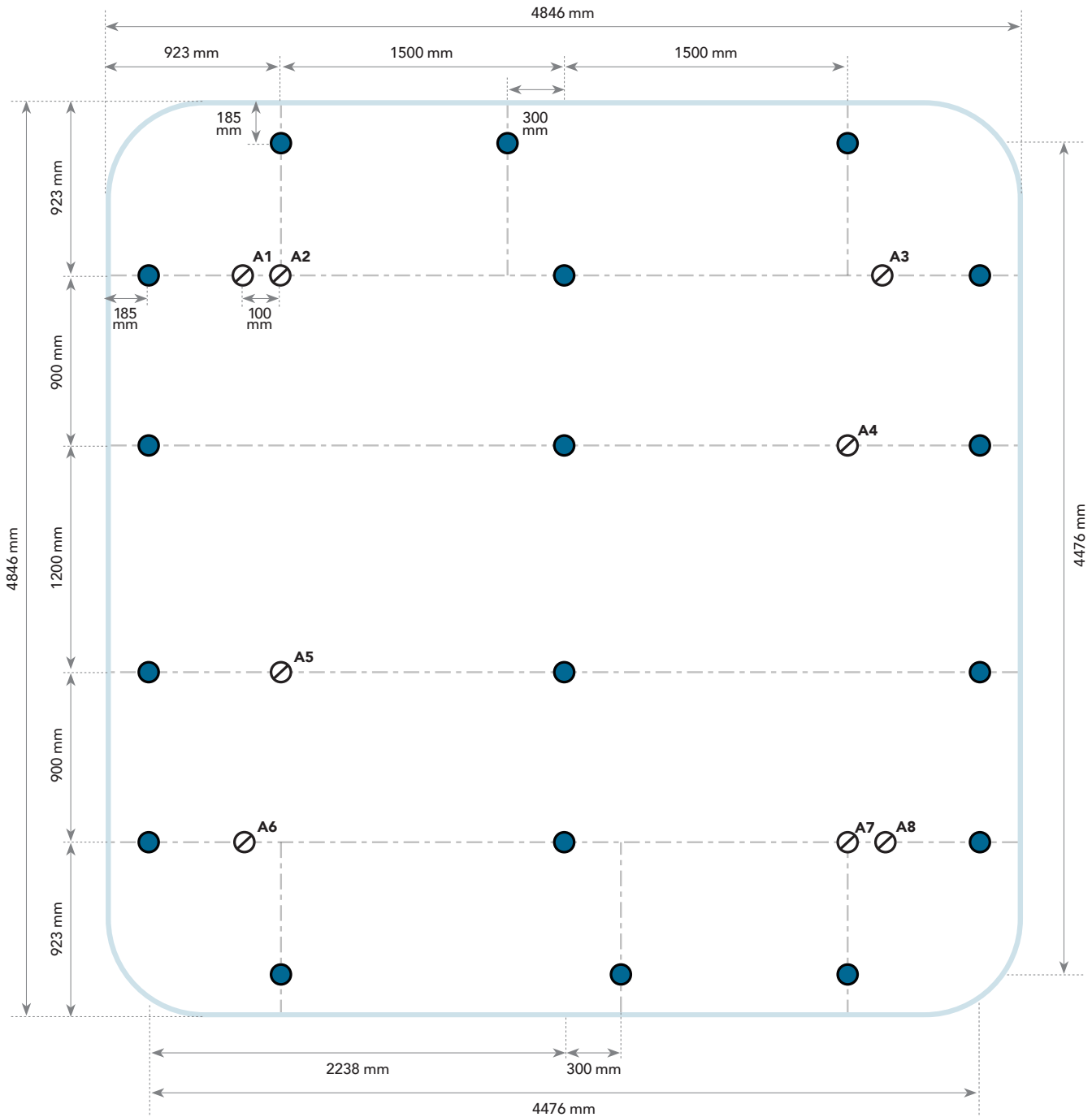





Esquema de perforación del techo. Al fijar los kits de suspensión, asegúrese de distinguir entre los juegos de cables verticales y los de refuerzo.

ATENCIÓN 

Para fijar la suspensión, el extremo de los anclajes de techo debe ser M8. Estos anclajes no son suministrados por Rockfon. Los agujeros de la suspensión son de Ø8,2 mm.

4. 4800 x 7200

-  Perfil del Marco
-  Perfil Portante
-  Kit de cables verticales
-  Kit de cables de refuerzo

1 Marque y taladre los puntos de suspensión en el forjado/techo.

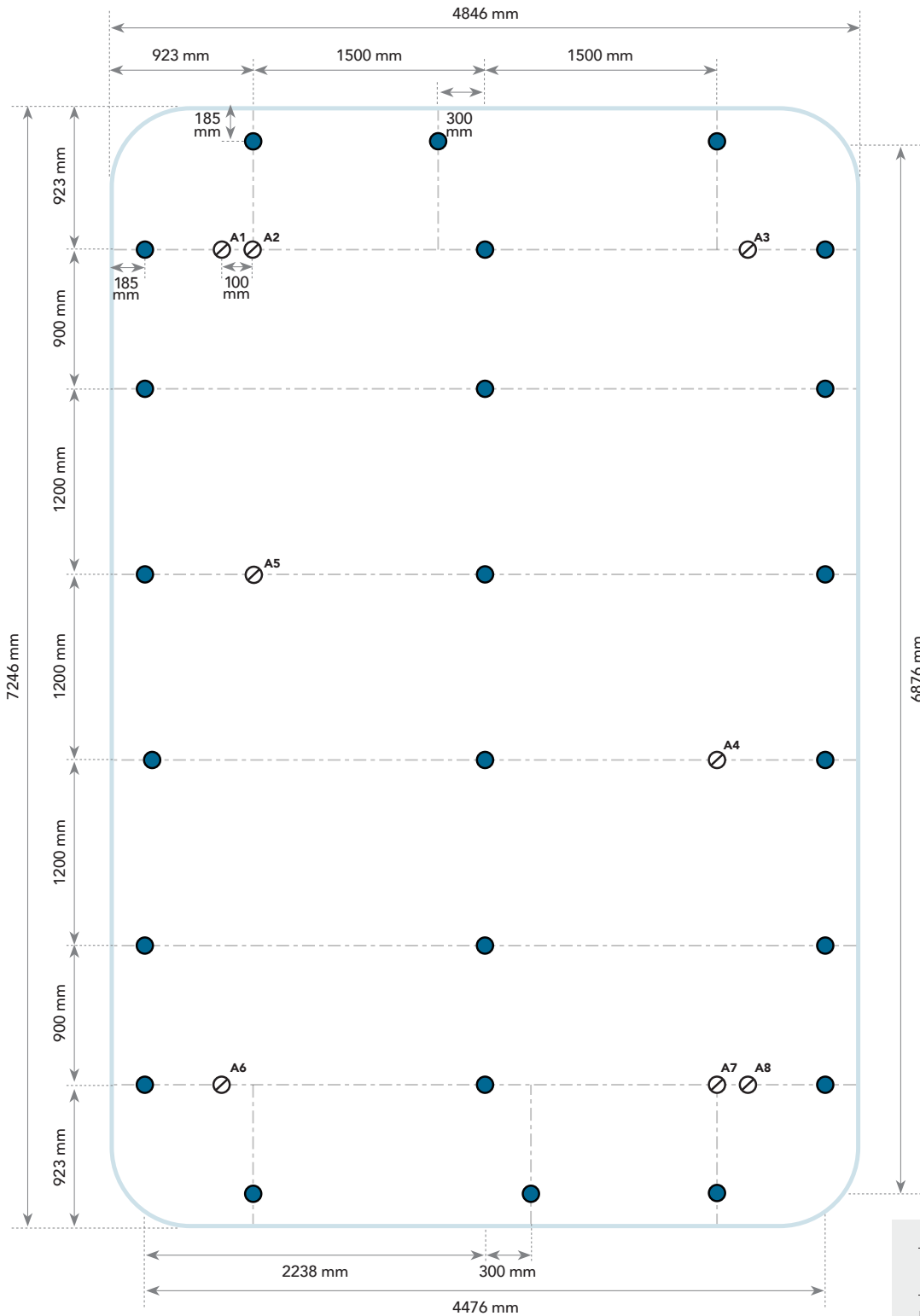

Esquema de perforación del techo. Al fijar los kits de suspensión, asegúrese de distinguir entre los juegos de cables verticales y los de refuerzo.

ATENCIÓN



Para fijar la suspensión, el extremo de los anclajes de techo debe ser M8. Estos anclajes no son suministrados por Rockfon. Los agujeros de la suspensión son de Ø8,2 mm.

APLICABLE PARA TODAS LAS DIMENSIONES

2 Suspensión de Perfiles Portantes con Kits de Cables Verticales.

ATENCIÓN 

Tenga en cuenta que esta imagen sólo muestra la dimensión de Rockfon Hub 3600 x 4200 mm.

Todas las dimensiones:
 3000 x 4800: 4 soportes principales
 3600 x 4200: 3 soportes principales
 4800 x 4800: 4x2 soportes principales (ver detalle x)
 4800 x 7200: 6x2 soportes principales (ver detalle x)

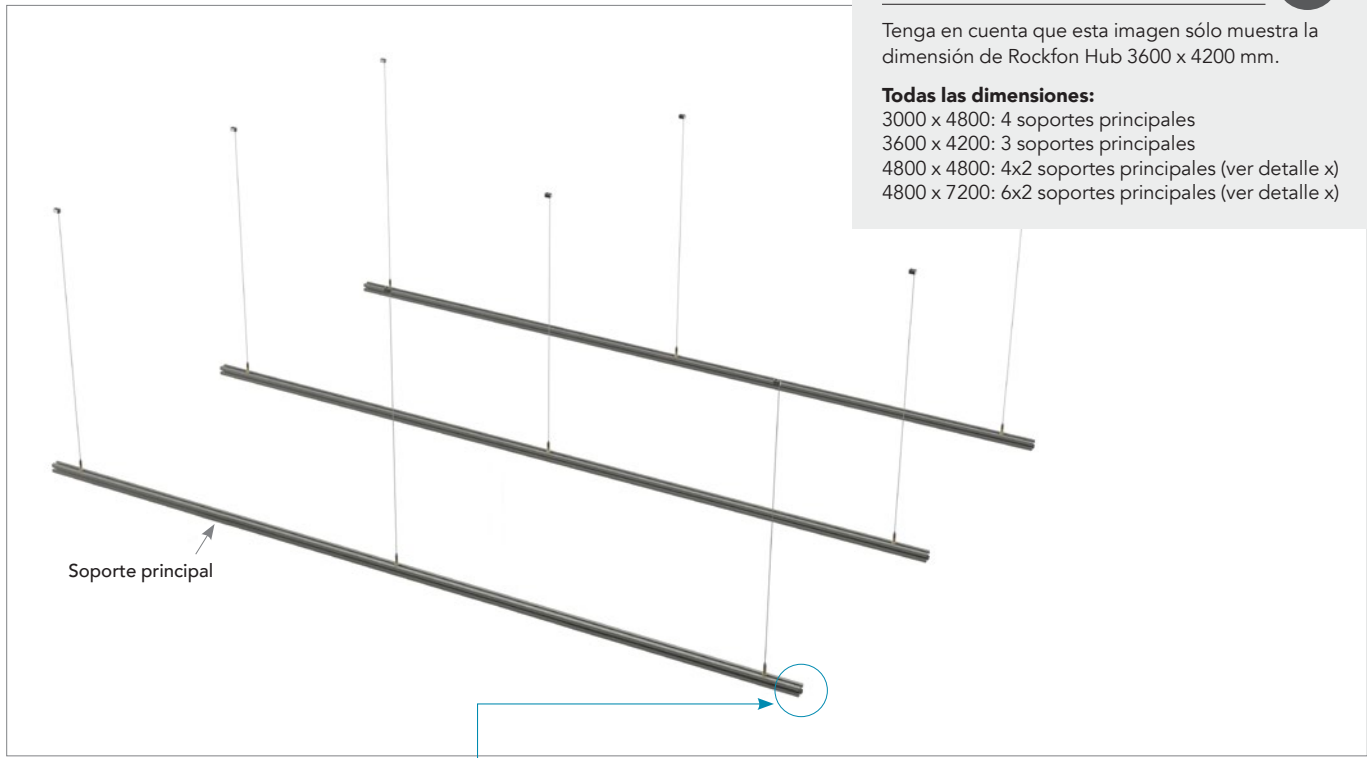

CONSEJO 

Empuje hacia abajo la parte superior de la suspensión para liberar el mecanismo de bloqueo interno.

Kit de Cables de Suspensión

150 mm

Detalle x.
 Utilice dos Conectores de Perfil para conectar dos Perfiles Portantes. Asegúrese de alternar las juntas de conexión de los Perfiles Portantes (consulte las páginas 18 y 19).

Techo

Suelo

Tenga en cuenta que la instalación de Rockfon Hub puede realizarse a nivel de la cintura. Una vez finalizada, el Hub se levanta hasta su posición final y se instalan los paneles (véase el paso 9).

APLICABLE PARA TODAS LAS DIMENSIONES

3 Fije los soportes cortos a los soportes principales y suspéndalos con un kit de cables verticales.

ATENCIÓN



Tenga en cuenta que esta imagen sólo muestra la dimensión de Rockfon Hub 3600 x 4200 mm.

Todas las dimensiones:

- 3000 x 4800: 4 soportes cortos
- 3600 x 4200: 4 soportes cortos
- 4800 x 4800: 6 soportes cortos
- 4800 x 7200: 6 soportes cortos

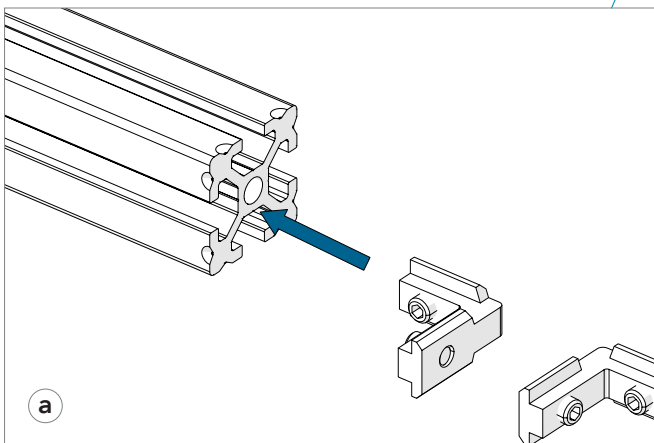
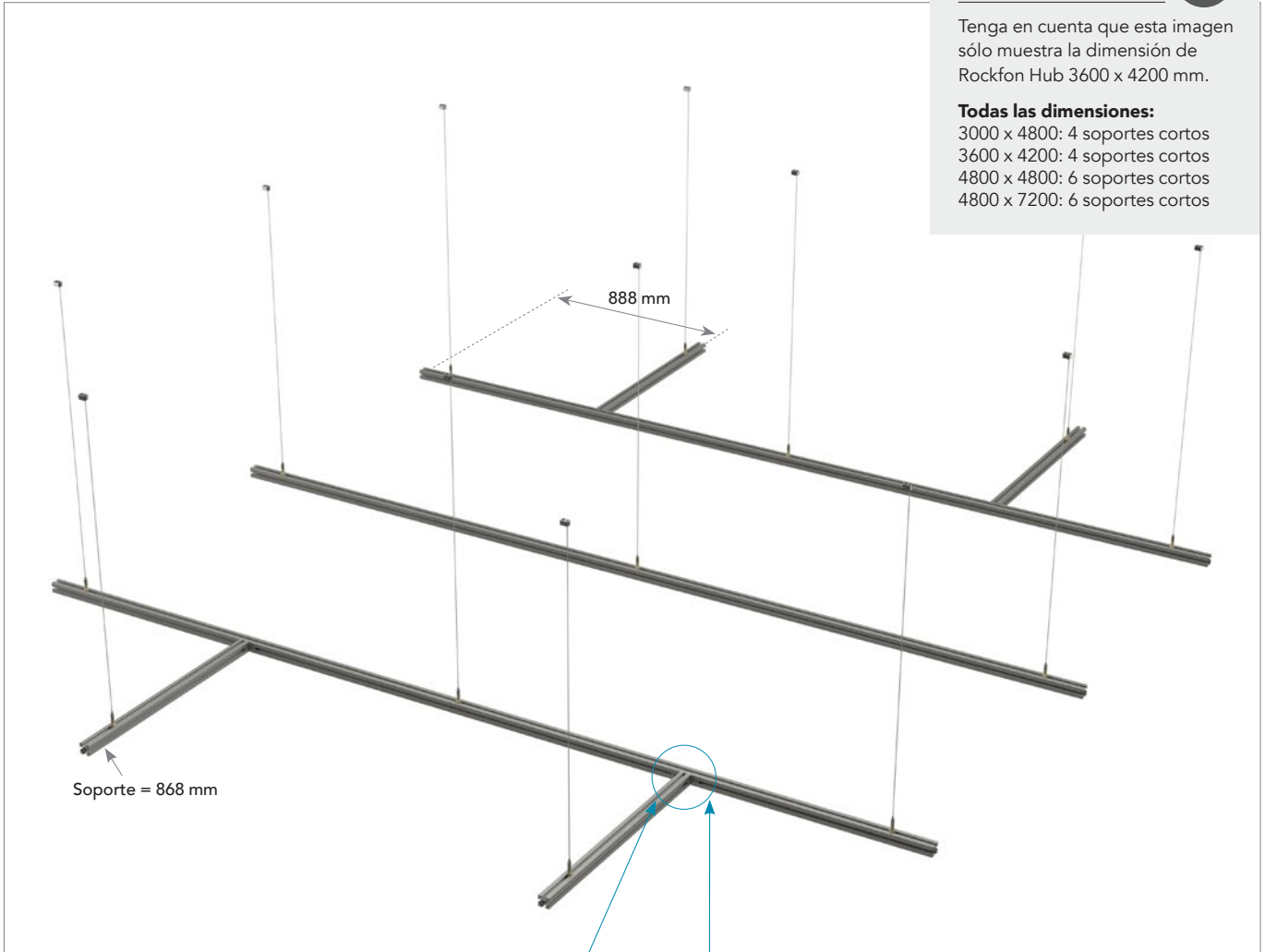

Utilice el Interconector R para conectar los Perfiles Portantes cortos a los Perfiles Portantes principales. Elevar y bajar la suspensión a aproximadamente la misma altura puede facilitar el paso 4.

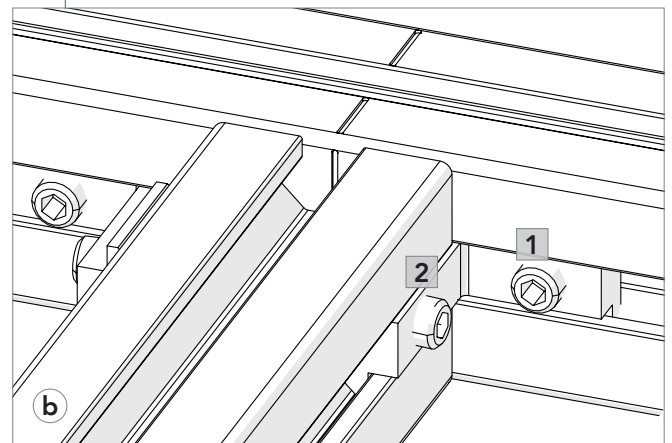

Asegúrese de utilizar la marca en los soportes para una correcta alineación. Fije primero el 1 y luego el 2.

APLICABLE PARA TODAS LAS DIMENSIONES

4 Conecte los Perfiles de Marco y fíjelos a los Perfiles Portantes.

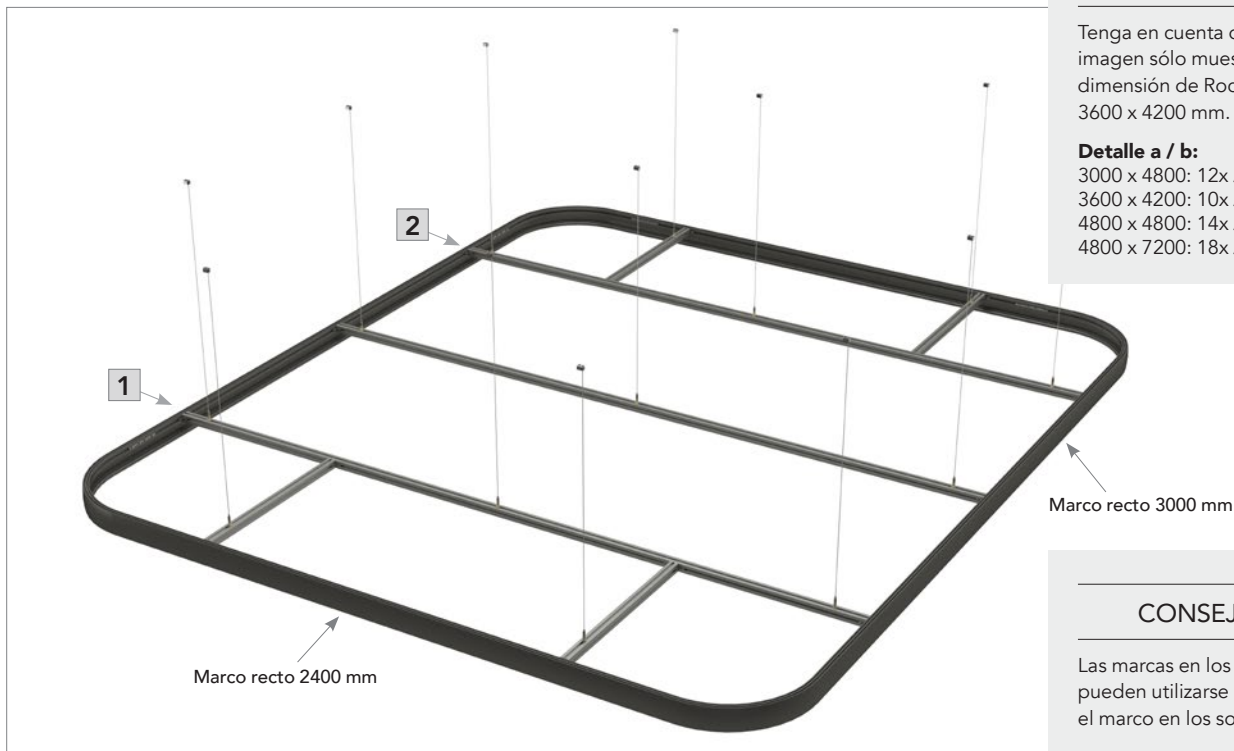

ATENCIÓN !

Tenga en cuenta que esta imagen sólo muestra la dimensión de Rockfon Hub 3600 x 4200 mm.

Detalle a / b:
 3000 x 4800: 12x / 8x
 3600 x 4200: 10x / 8x
 4800 x 4800: 14x / 8x
 4800 x 7200: 18x / 10x

CONSEJO

Las marcas en los perfiles pueden utilizarse para alinear el marco en los soportes.

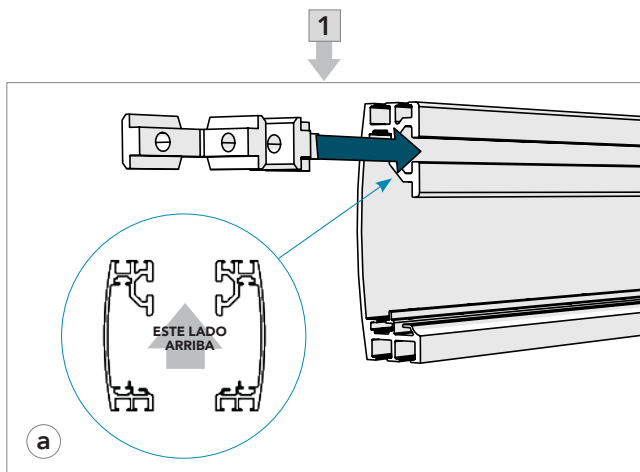

Añada la cantidad correcta de Interconectores R a los Perfiles de Marco.

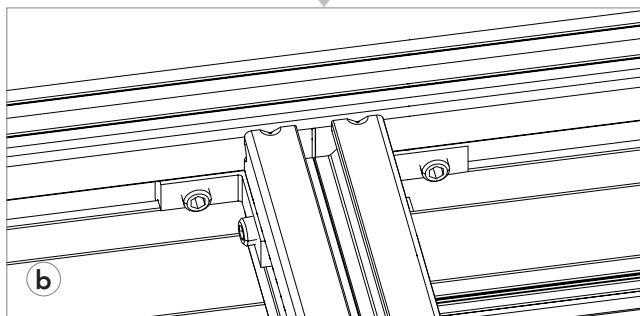

Conecte los Perfiles de Marco a los Perfiles Portantes utilizando los Interconectores R.
Nota: la marca en el perfil del marco.

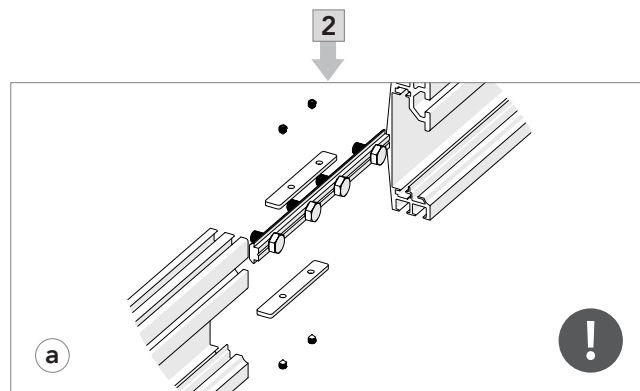

Utilice la Conexión del Perfil de Marco con los Tornillos de Ajuste para apretar la junta entre los perfiles del marco.
Nota 1 si procede, introduzca los rodillos de la cortina antes de cerrar el marco (véase el paso 5).
Nota 2 ver el paso 6 para el orden correcto de cierre del marco.

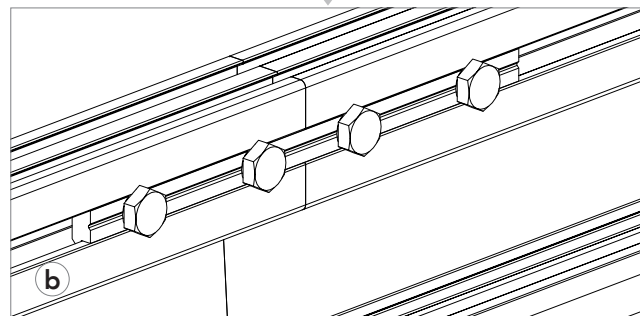

Apriete el Conector de Perfil para reforzar el acoplamiento.

APLICABLE PARA TODAS LAS DIMENSIONES

5 Si procede, introduzca los rodillos de la cortina antes de cerrar el marco.

ATENCIÓN



Si se desea usar fieltro para el proyecto, consulte la página 30 para ver las instrucciones.

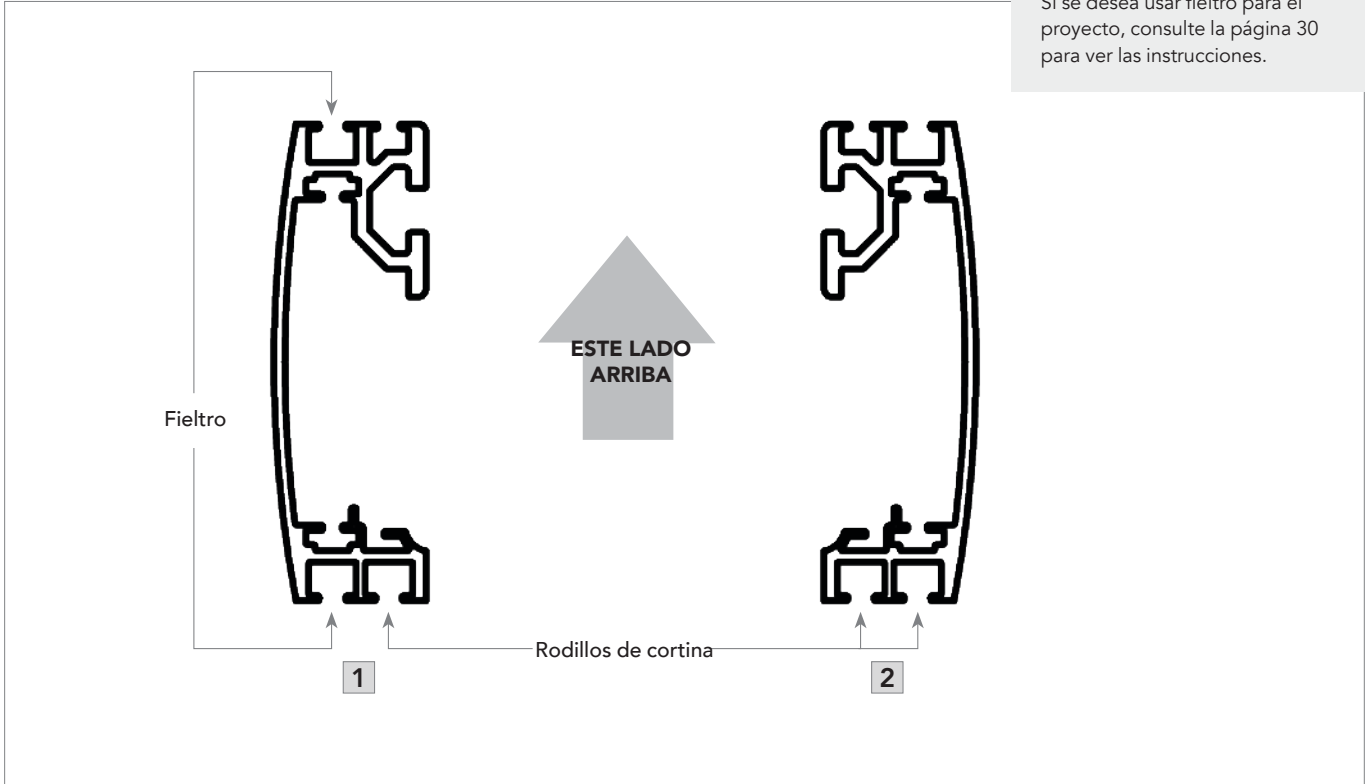

Los rodillos de la cortina deben ser insertados como se muestra arriba.
Opción 1 = fieltro + cortinas. Opción 2 = sólo cortinas (simples o dobles).

APLICABLE PARA TODAS LAS DIMENSIONES

6 Cerrando el marco.

ATENCIÓN !

El orden de cierre del marco es importante, ya que de lo contrario las esquinas del marco no encajarán.

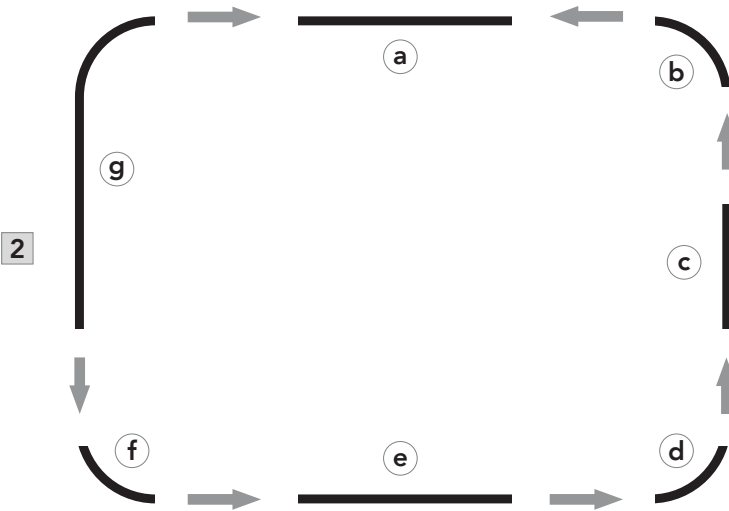
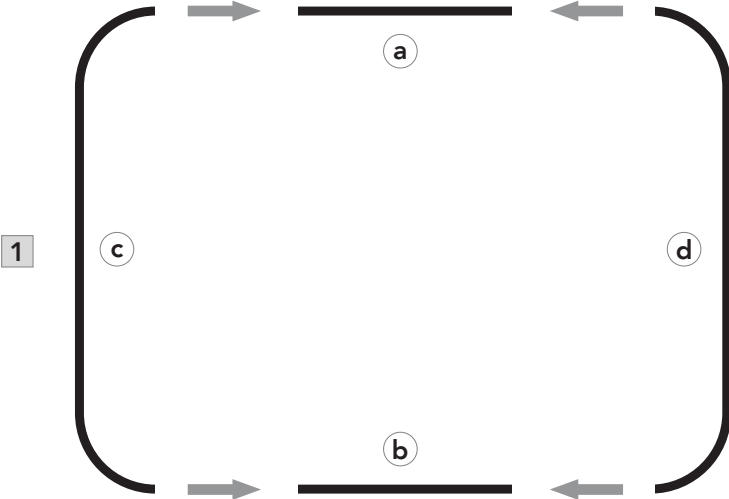



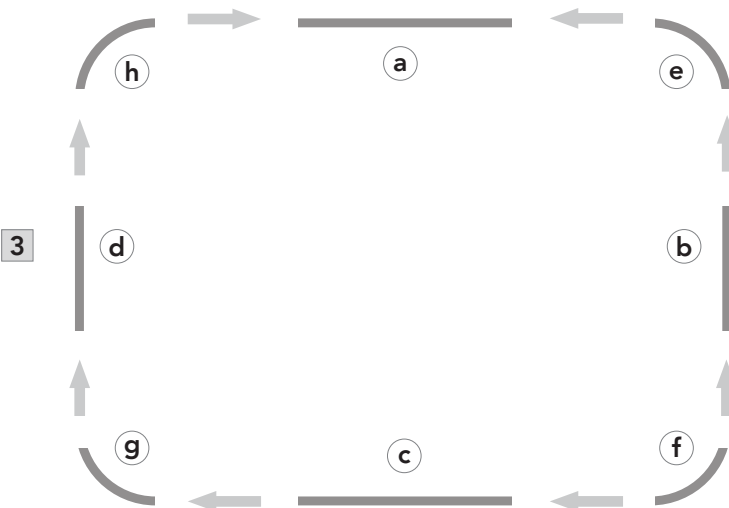



Para cerrar el marco, utilice el método 1 o el método 2. El método 3 es incorrecto.

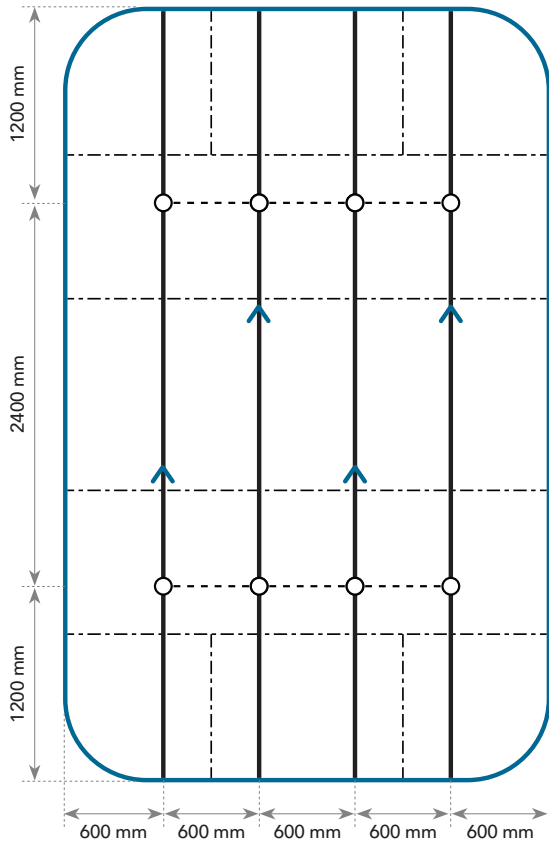

1. 3000 x 4800

7 Cortar el perfil primario T24 Click/Hook 3600 según el dibujo a continuación.



-  Perfil del Marco
-  Perfil Portante
-  Perfil primario T24 Click/Hook 3600
-  Perfil secundario T24 Click 600 mm
-  Empalme del perfil primario

ATENCIÓN 

Asegúrese de alternar los empalmes de los perfiles primarios.

Corte del Perfil primario

Los perfiles se instalan sin cortafuegos.

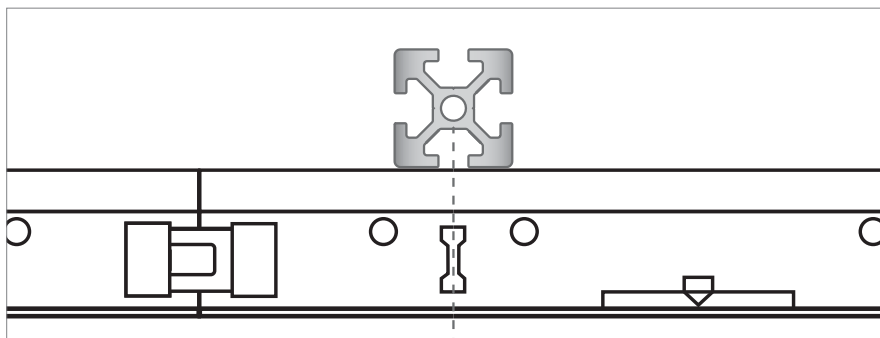
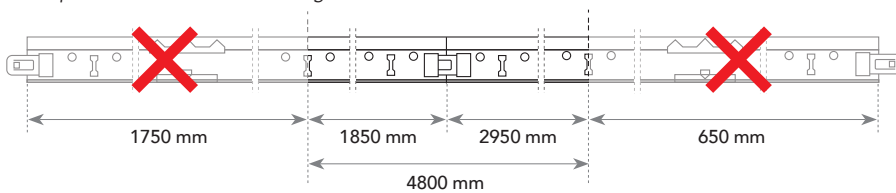





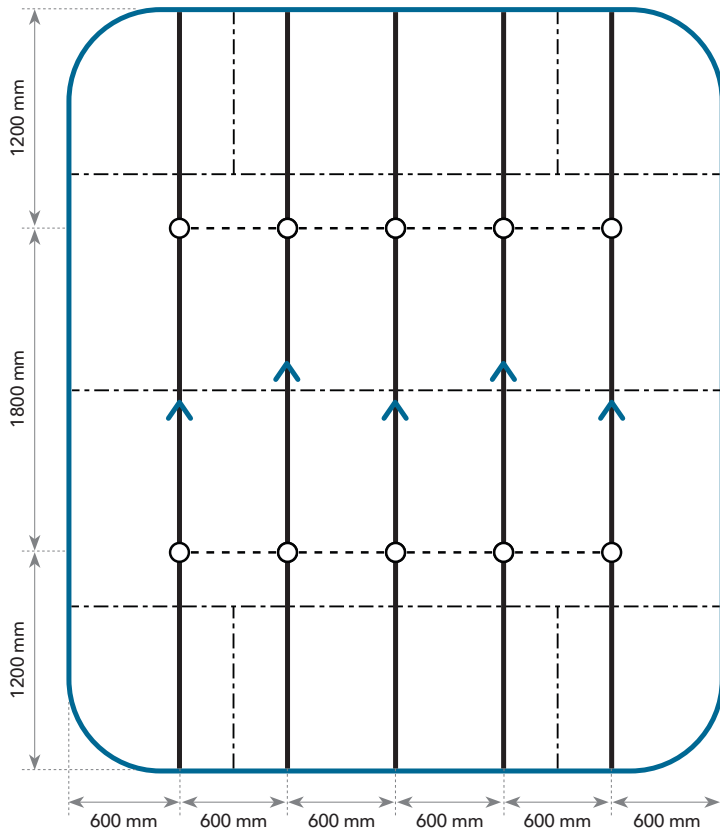

ATENCIÓN 

Alinee las ranuras del Perfil primario T24 Click/Hook 3600 con el centro de los Perfiles Portantes.

2. 3600 x 4200

7 Cortar el perfil primario T24 Click/Hook 3600 según el dibujo a continuación.



-  Perfil del Marco
-  Perfil Portante
-  Perfil primario T24 Click/Hook 3600
-  Perfil secundario T24 Click 600 mm
-  Empalme del perfil primario

ATENCIÓN 

Asegúrese de alternar los empalmes de los perfiles primarios.

Corte del Perfil primario

Los perfiles se instalan sin cortafuegos.

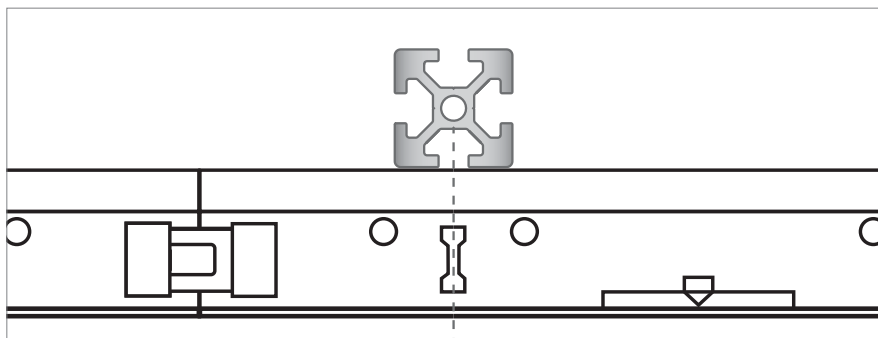
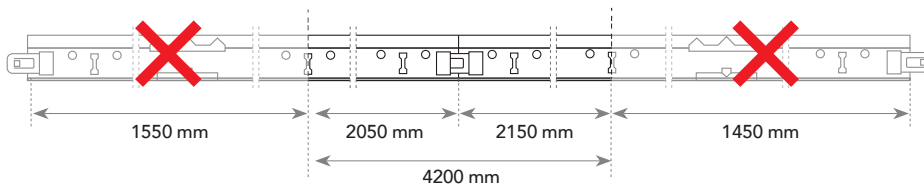

ATENCIÓN 

Alinee las ranuras del Perfil primario T24 Click/Hook 3600 con el centro de los Perfiles Portantes.

3. 4800 x 4800

7 Cortar el perfil primario T24 Click/Hook 3600 según el dibujo a continuación.

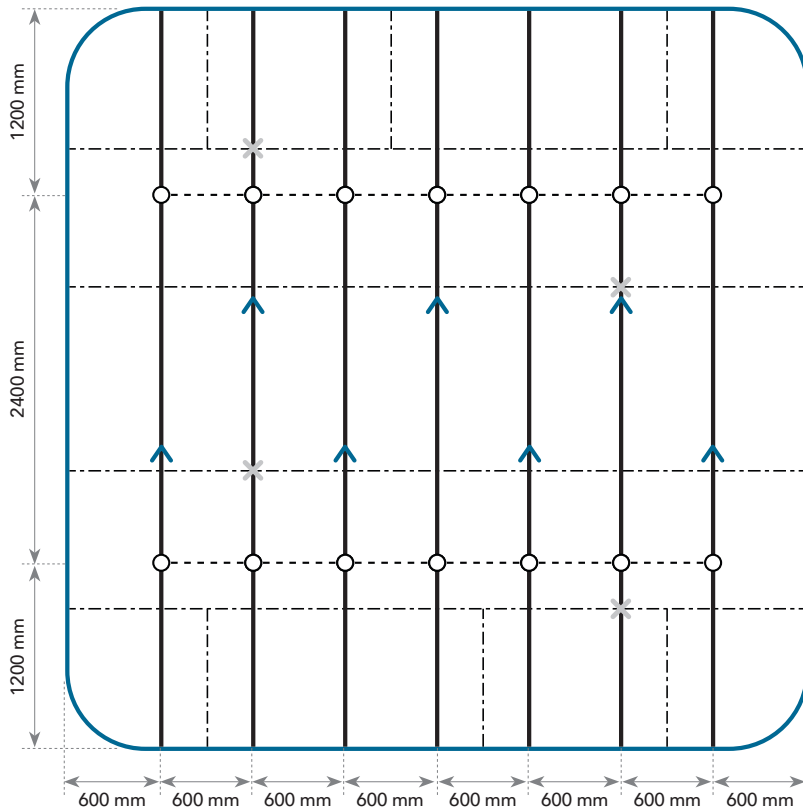

- Perfil del Marco
- Perfil Portante
- Perfil primario T24 Click/Hook 3600
- Perfil secundario T24 Click 600 mm
- Empalme del perfil primario
- Empalme del perfil portante

ATENCIÓN

Asegúrese de alternar los empalmes con los Perfiles primarios y Perfiles Portantes.

Corte del Perfil primario

Los perfiles se instalan sin cortafuegos.

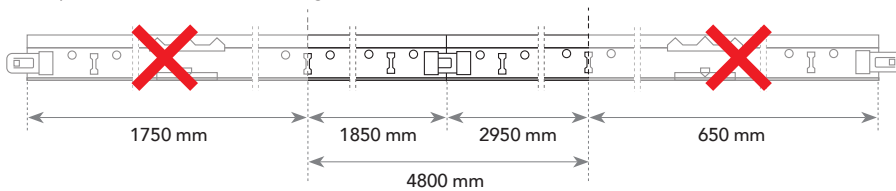

ATENCIÓN

Alinee las ranuras del Perfil primario T24 Click/Hook 3600 con el centro de los Perfiles Portantes.

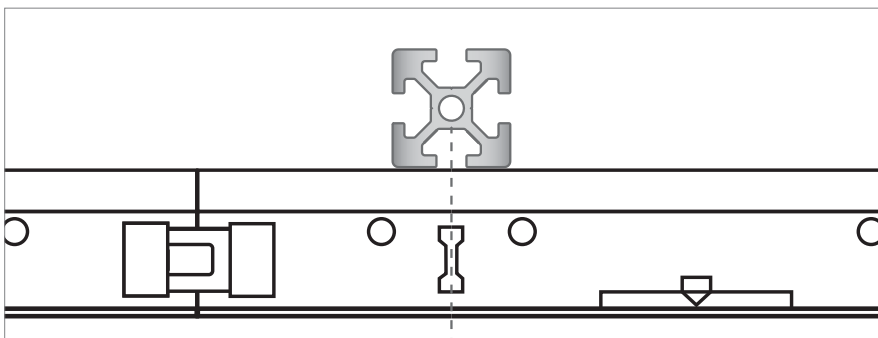

4. 4800 x 7200

7 Cortar el perfil primario T24 Click/Hook 3600 según el dibujo a continuación.

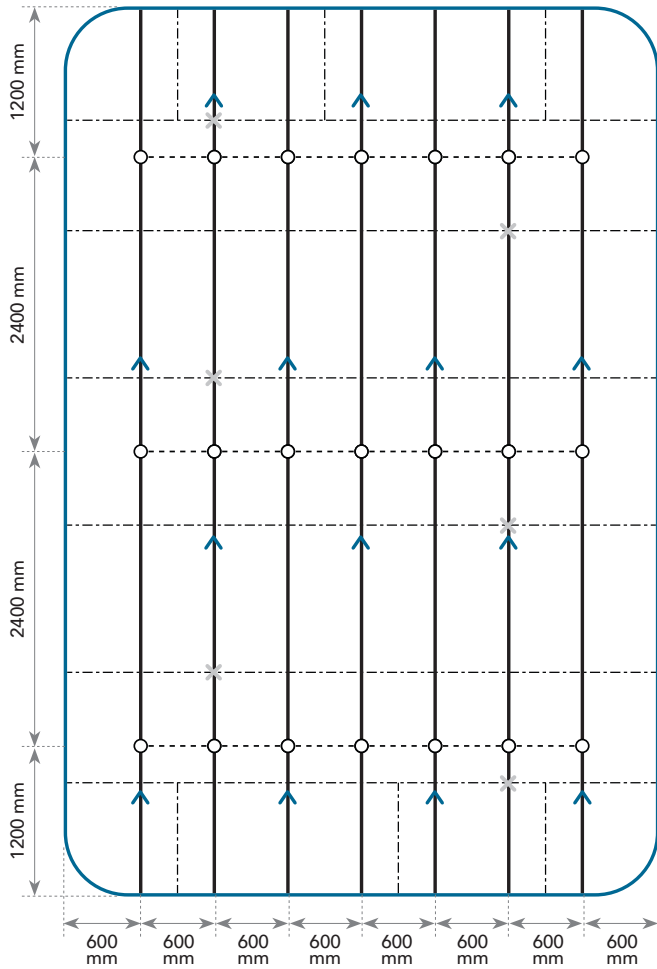

- Perfil del Marco
- Perfil Portante
- Perfil primario T24 Click/Hook 3600
- Perfil secundario T24 Click 600 mm
- Empalme del perfil primario
- Empalme del perfil portante

ATENCIÓN

Asegúrese de alternar los empalmes con los Perfiles primarios y Perfiles Portantes.

Corte del Perfil primario

Los perfiles se instalan sin cortafuegos.

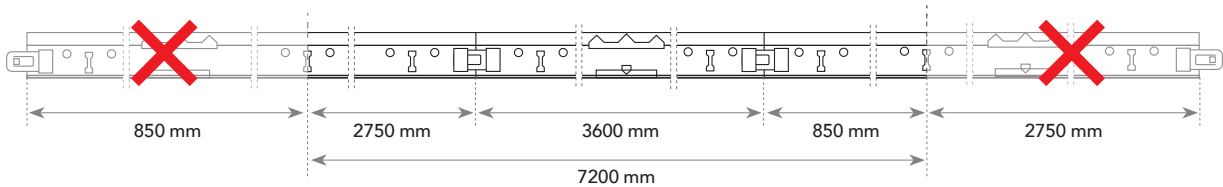

ATENCIÓN

Alinee las ranuras del Perfil primario T24 Click/Hook 3600 con el centro de los Perfiles Portantes.

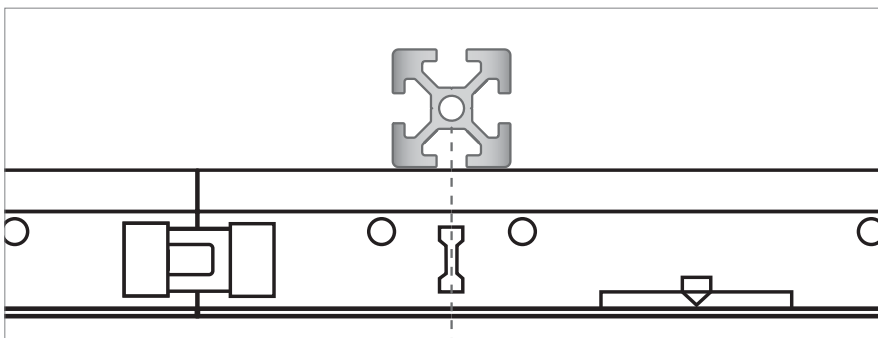

APLICABLE PARA TODAS LAS DIMENSIONES

- 8 Instale todos los Clips de Intersección en los Perfiles portadores y en los Perfiles de marco y deslice después los Perfiles primarios. Instale los Perfiles secundarios según los detalles de las páginas anteriores.

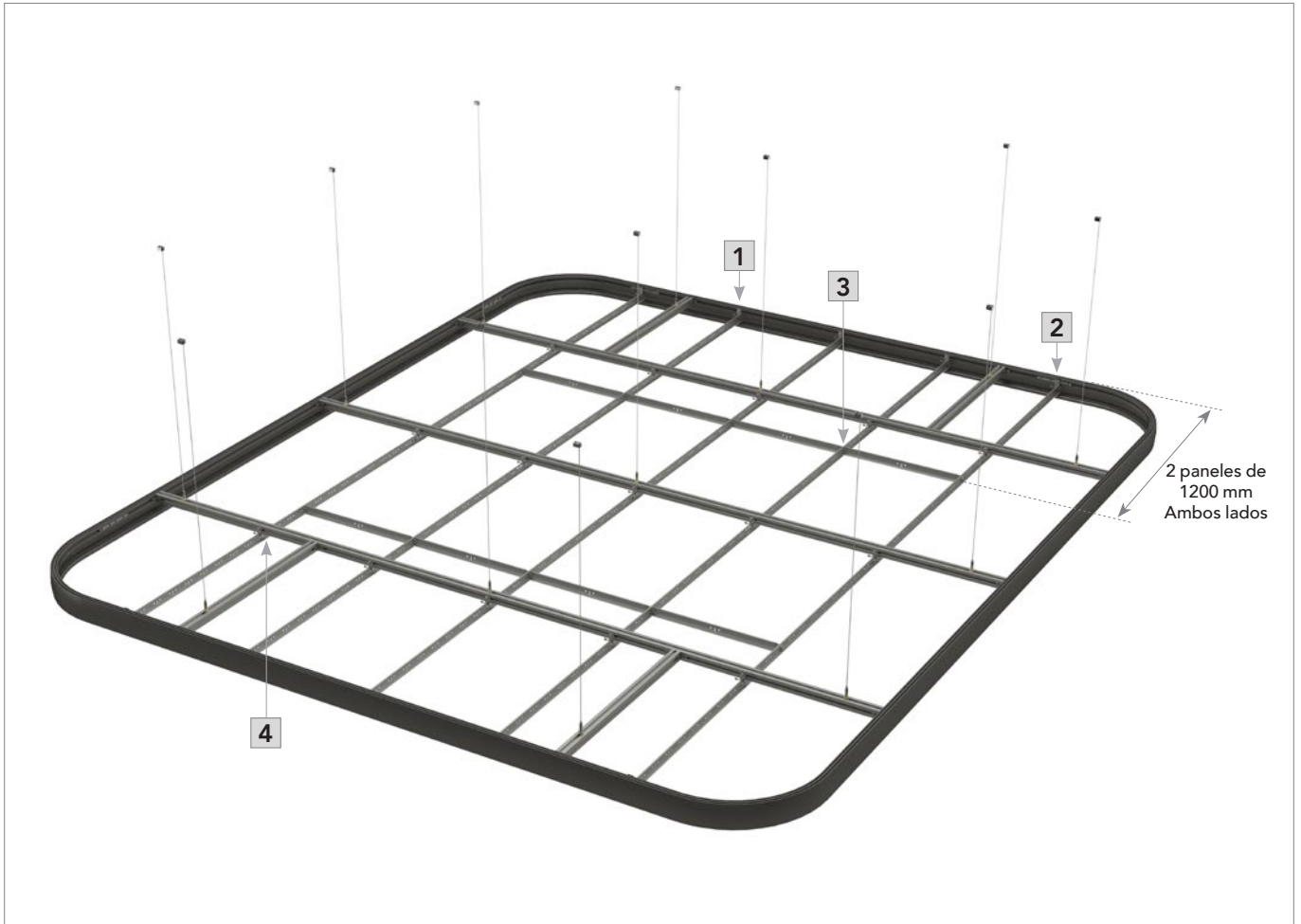

RECOMENDACIÓN



Se recomienda un tornillo técnico de 13 mm. No suministrado por Rockfon.

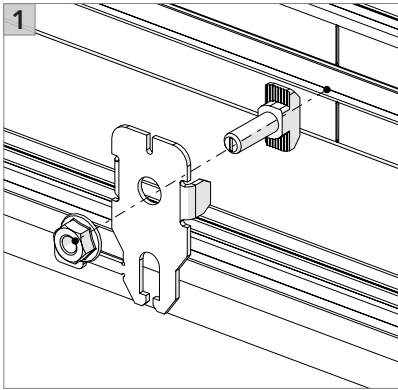

Clip de Intersección en el Perfil de Marco.

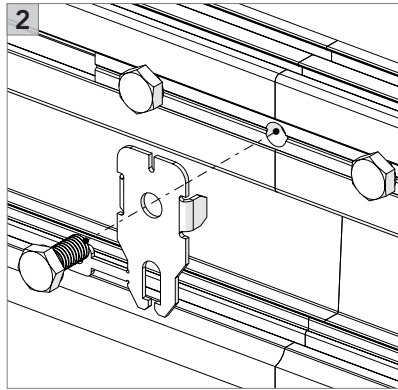

Clip de Intersección en el conector del marco.

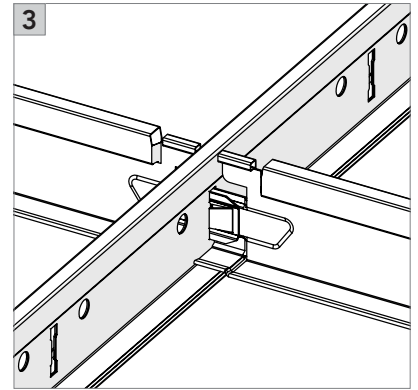

Los Perfiles secundarios encajados en el Perfil primario.

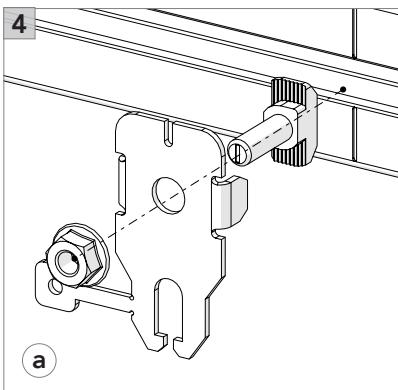

Clip de Intersección en el Perfil Portante.

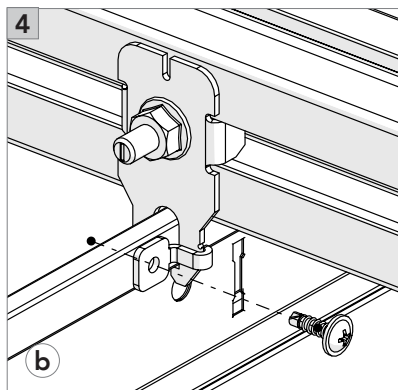

Doble el brazo del Clip de Intersección y fije los Perfiles Primarios en ambos extremos con un tornillo autopercutor para metal.

ATENCIÓN



Tenga en cuenta que la imagen de la página anterior sólo muestra la dimensión de Rockfon Hub 3600 x 4200 mm.

Detalle 1 / 2 / 3 / 4a / 4b:

3000 x 4800: 4x / 4x / 4x / 16x / 8x
 3600 x 4200: 6x / 4x / 6x / 15x / 10x
 4800 x 4800: 10x / 4x / 10x / 28x / 14x
 4800 x 7200: 10x / 4x / 15x / 42x / 21x

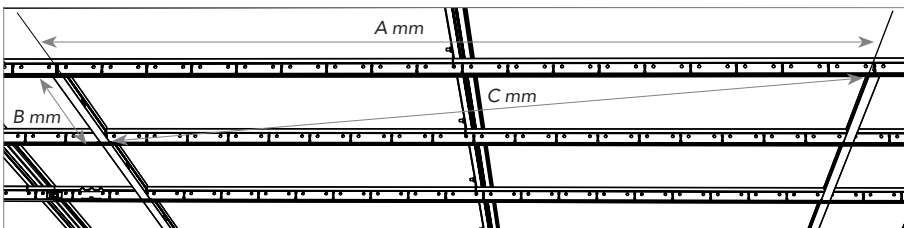

Mida las diagonales para cuadrar los perfiles.

Dimensiones (A x B)	Diagonal (C)	Tolerancia
mm		
1200 x 600	1341,64	+/- 1,0
1800 x 600	1897,37	
2400 x 600	2473,86	

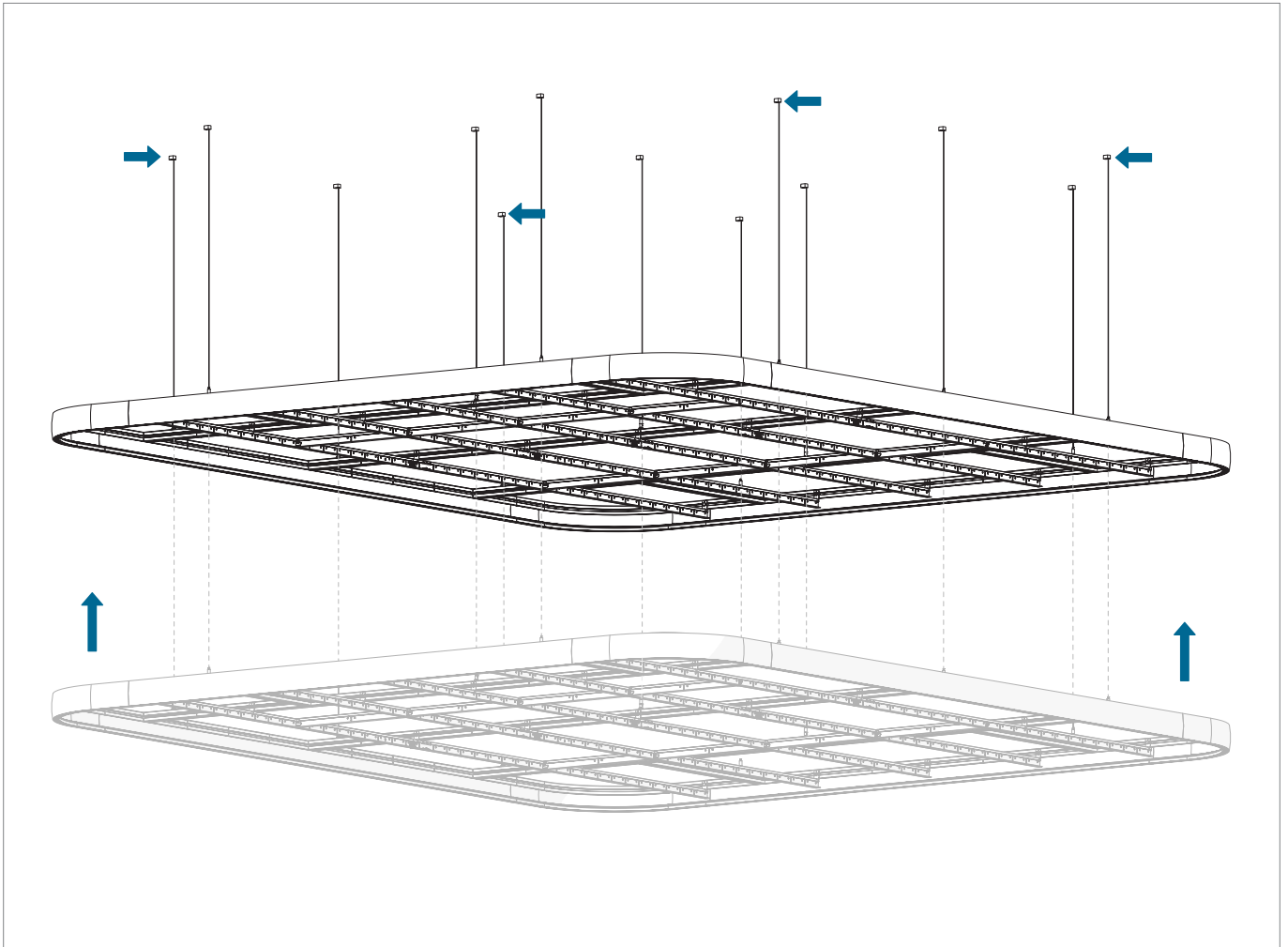
APLICABLE PARA TODAS LAS DIMENSIONES
9 Levante el Rockfon Hub hasta su altura y nivélelo con un láser.

Levante el Rockfon Hub utilizando los 4 cables de suspensión rectos de las esquinas (indicados con una flecha) que están conectados a los Perfiles Portantes principales. Primero levante un lado (2 puntos de suspensión), luego levante el lado opuesto.

CONSEJO

Se puede utilizar un elevador de paneles de yeso para levantar la isla. Colóquelo en el centro del Perfil de Marco y empuje hacia arriba un lado y apriete las suspensiones de las esquinas exteriores de ese lado. Repita la operación en el lado opuesto.

APLICABLE PARA TODAS LAS DIMENSIONES

10 Conexión y tensado de Kits de Cables de Refuerzo.

ATENCIÓN



Tenga en cuenta que esta imagen sólo muestra la dimensión del Rockfon Hub de 3600 x 4200 mm. El número de kits de cables de refuerzo necesarios es similar para todas las dimensiones.

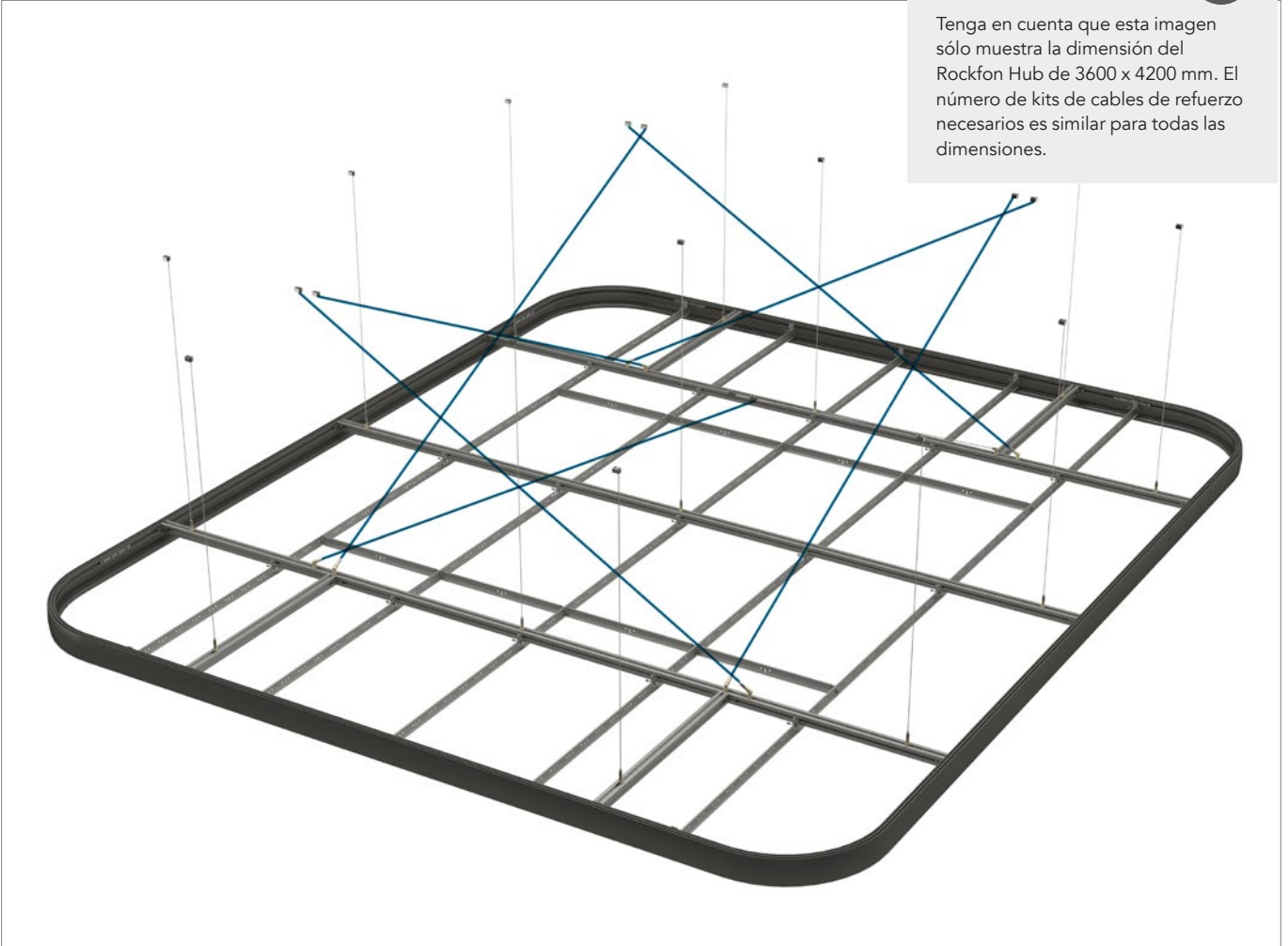

Asegúrese de apretar los kits de cables de refuerzo opuestos al mismo tiempo para evitar que la isla se mueva.

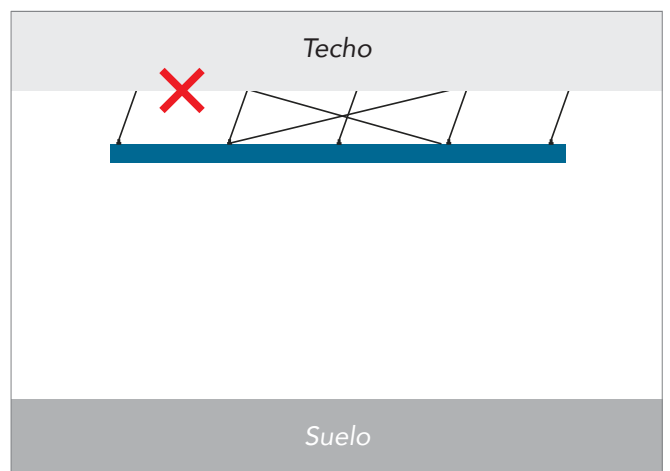
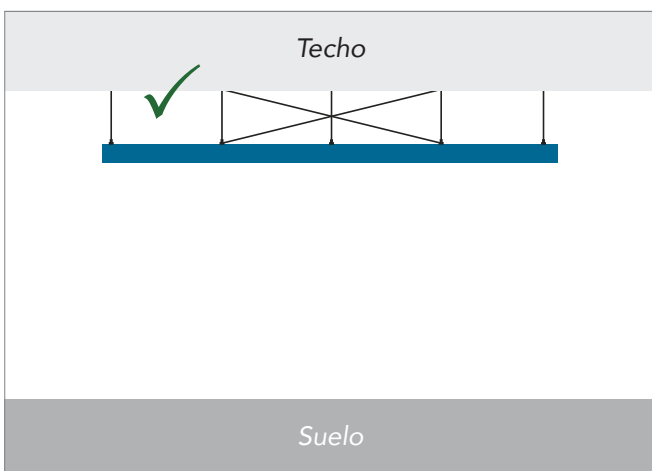

1. 3000 x 4800

- Perfil del Marco
- - - Perfil Portante
- Kit de cables verticales
- ⊗ Kit de cables de refuerzo

11 Conexión y tensado de Kits de Cables de Refuerzo.

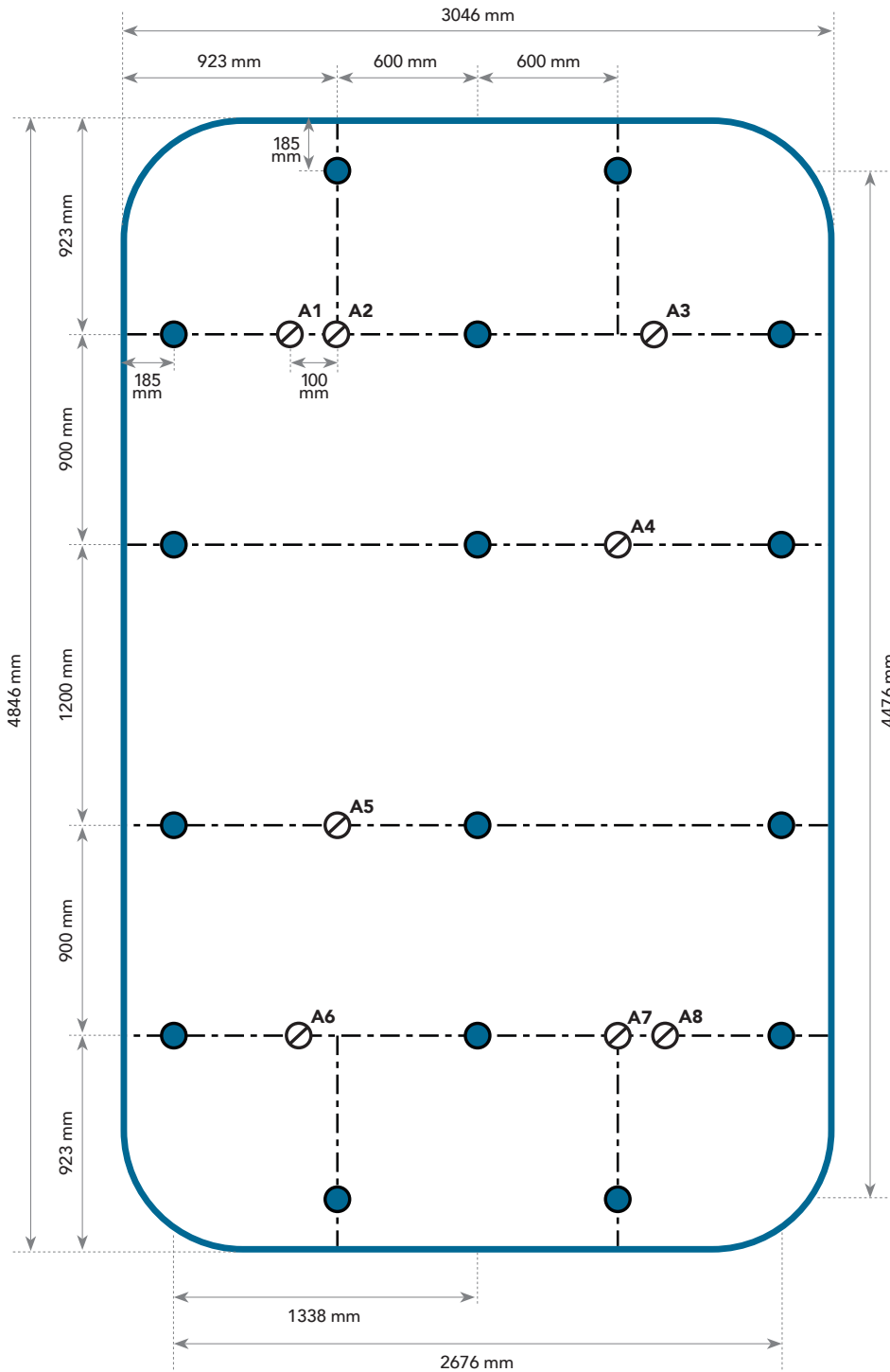

Cuadro de sujeción

Techo	A1	A3	A2	A5	A4	A7	A6	A8
Hub	↓ A3	↓ A1	↓ A5	↓ A2	↓ A7	↓ A4	↓ A8	↓ A6

2. 3600 x 4200

- Perfil del Marco
- Perfil Portante
- Kit de cables verticales
- Kit de cables de refuerzo

11 Conexión y tensado de Kits de Cables de Refuerzo.

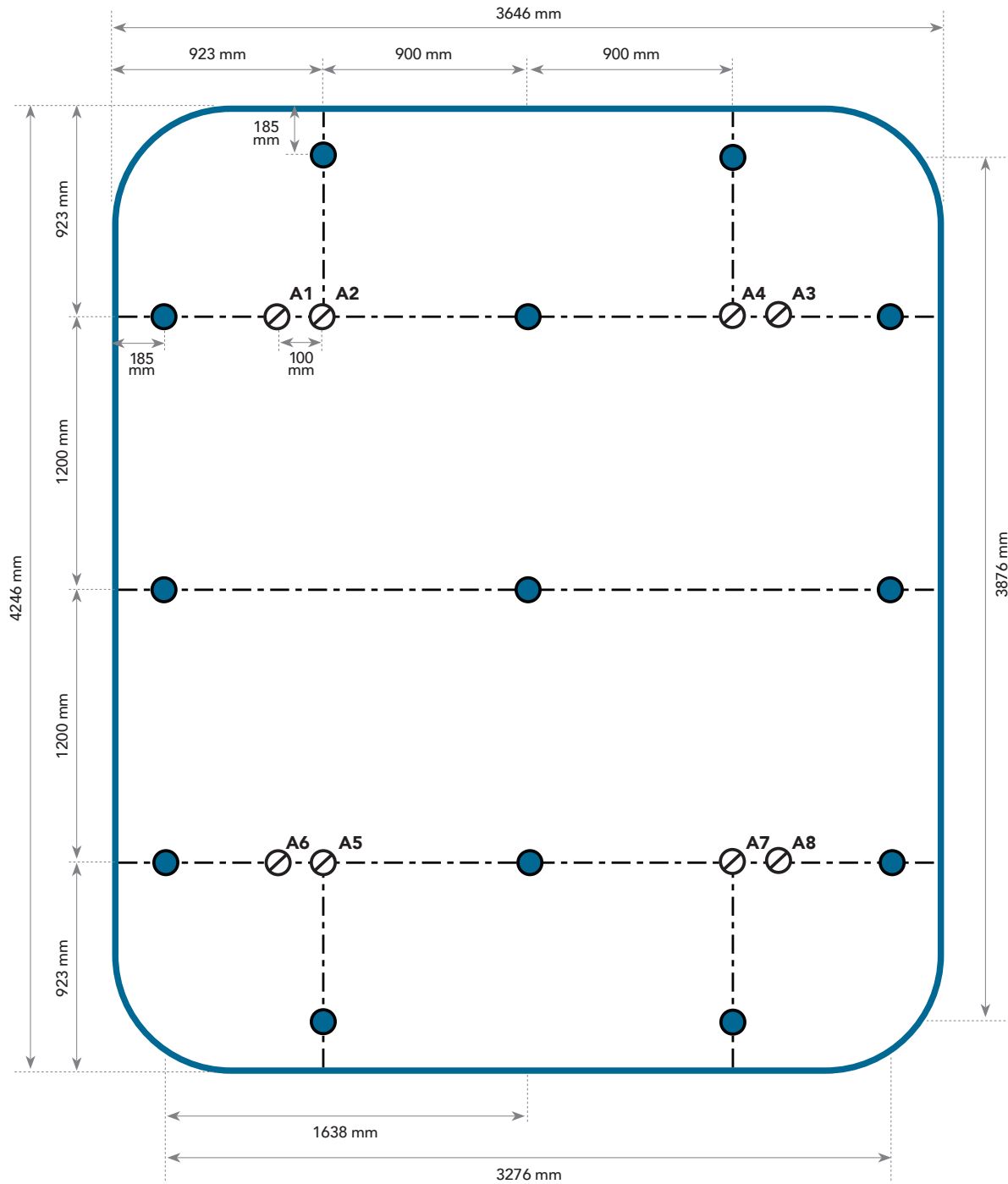

Cuadro de sujeción

Techo	A1	A3	A2	A5	A4	A7	A6	A8
Hub	↓ A3	↓ A1	↓ A5	↓ A2	↓ A7	↓ A4	↓ A8	↓ A6

3. 4800 x 4800

- Perfil del Marco
- - - Perfil Portante
- Kit de cables verticales
- ⊗ Kit de cables de refuerzo

11 Conexión y tensado de Kits de Cables de Refuerzo.

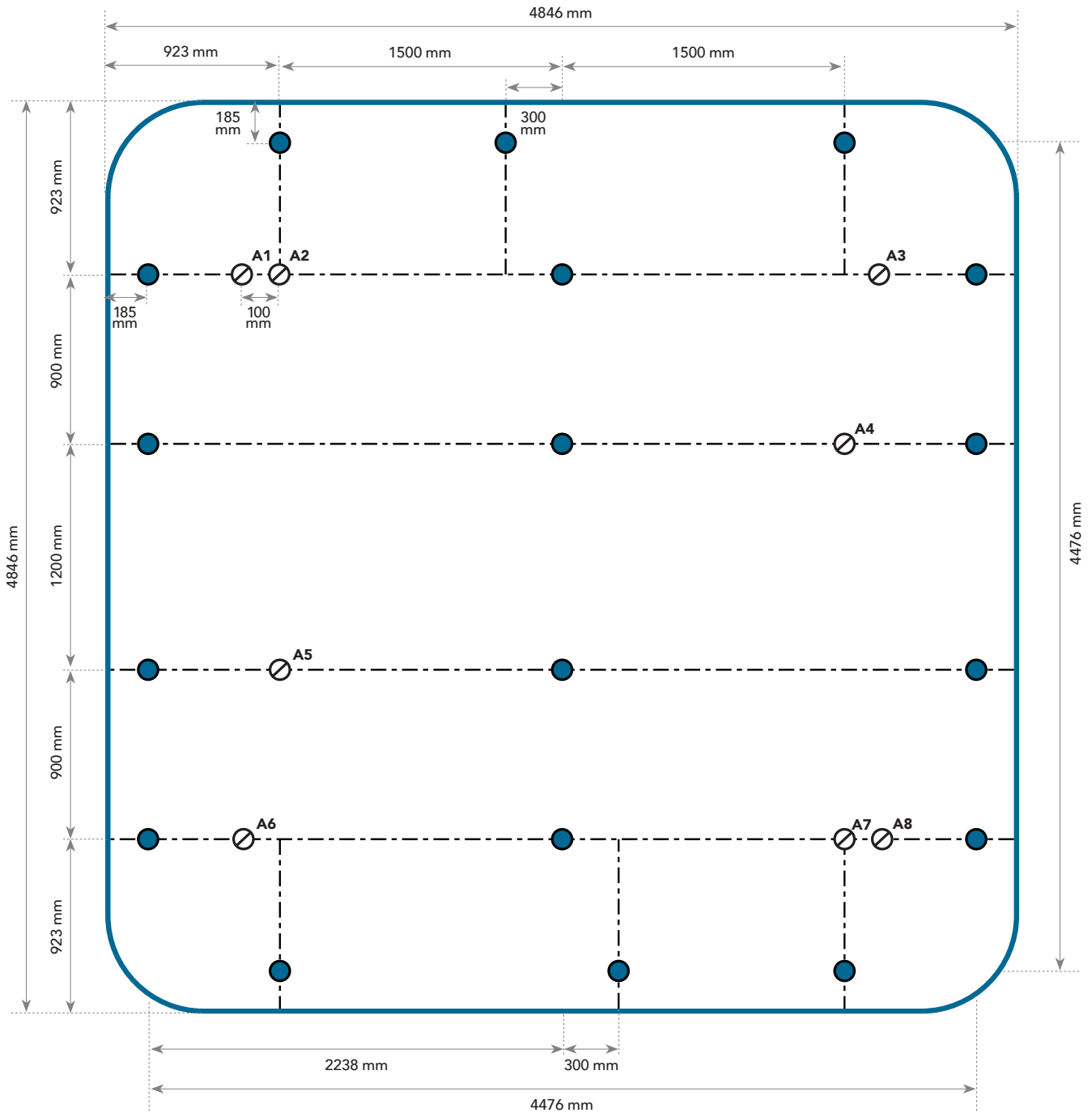

Cuadro de sujeción

Techo	A1	A3	A2	A5	A4	A7	A6	A8
Hub	↓ A3	↓ A1	↓ A5	↓ A2	↓ A7	↓ A4	↓ A8	↓ A6

4. 4800 x 7200

- Perfil del Marco
- Perfil Portante
- Kit de cables verticales
- Kit de cables de refuerzo

11 Conexión y tensado de Kits de Cables de Refuerzo.

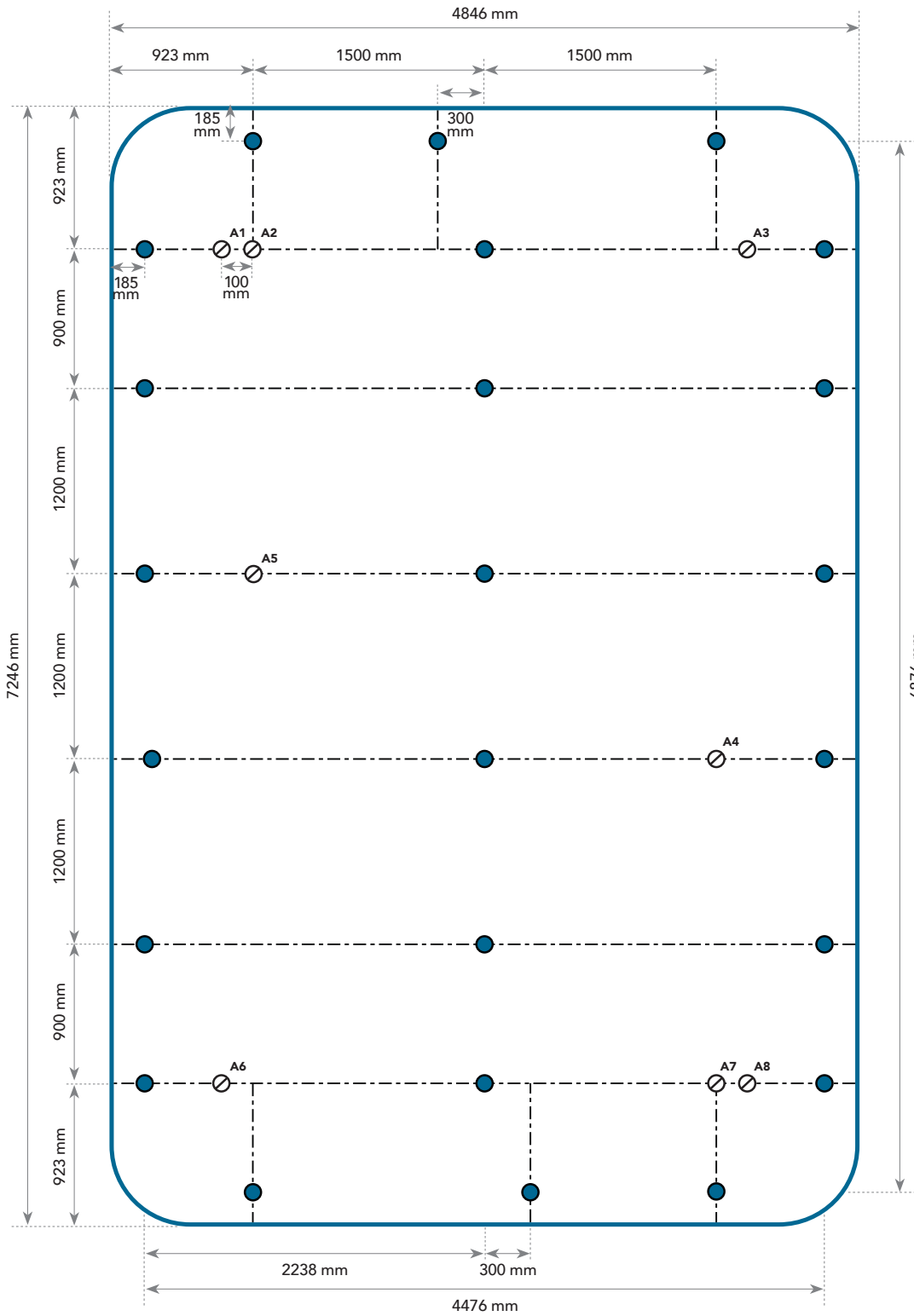

Cuadro de sujeción

Techo	A1	A3	A2	A5	A4	A7	A6	A8
Hub	↓ A3	↓ A1	↓ A5	↓ A2	↓ A7	↓ A4	↓ A8	↓ A6

PASOS FINALES DE LA INSTALACIÓN PARA TODOS LOS TAMAÑOS

- 1 Corte los paneles con la Plantilla de Corte.

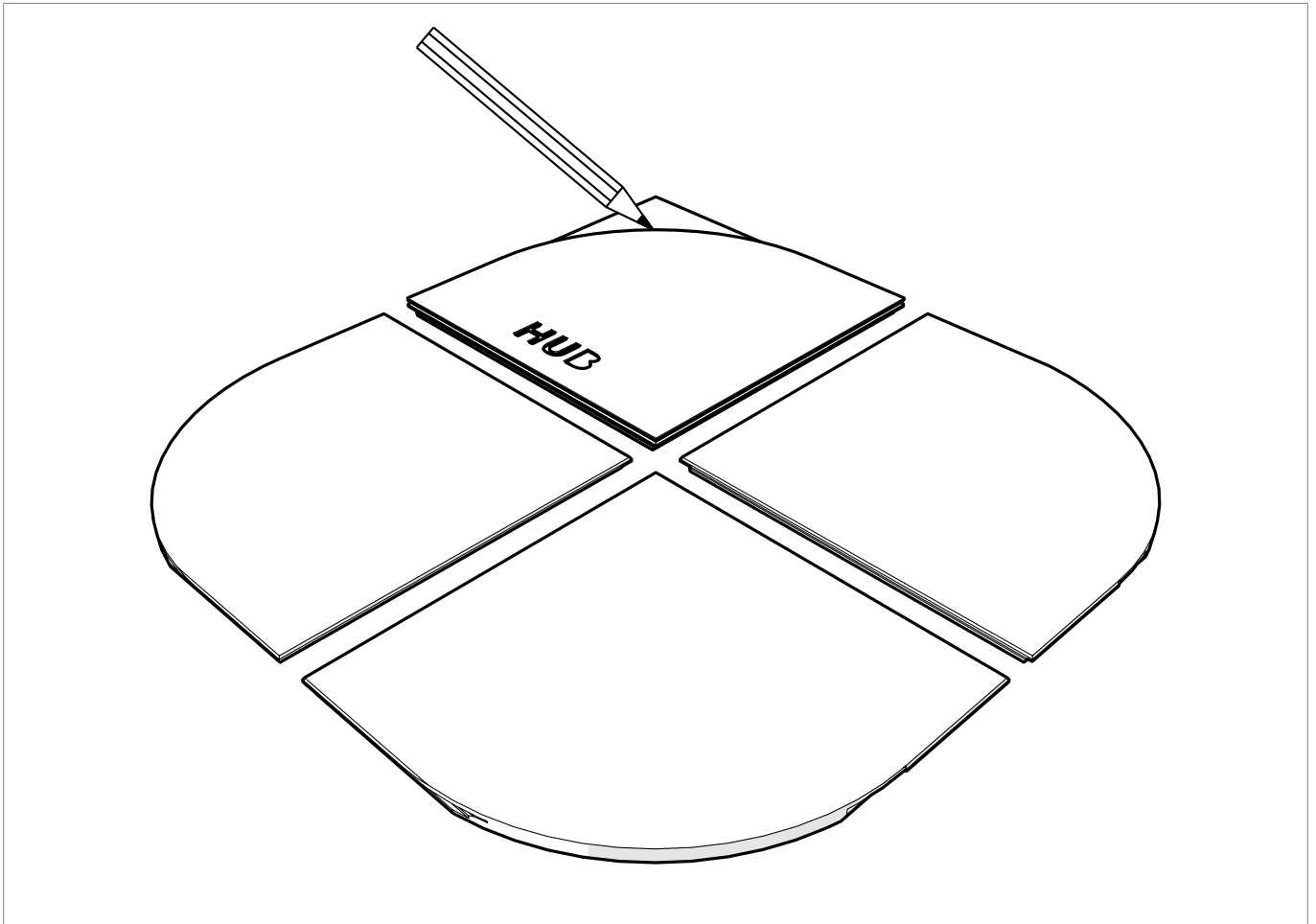

Coloque cuatro paneles uno al lado del otro como se muestra en el dibujo. Todos deben tener la misma direccionalidad y tener el anverso hacia arriba. A continuación, dibuje todas las líneas de corte en los paneles. Ahora se cortan todos los paneles esquineros necesarios.

CONSEJO



Utilice guantes blancos limpios para manipular los paneles y evitar así que queden marcas de dedos.

ATENCIÓN



Al colocar los paneles, asegúrese de que todos tienen la misma dirección. Las marcas del reverso deben utilizarse como indicación de la dirección.

ATENCIÓN



Cuando corte los paneles por separado, tenga en cuenta que debe reflejar la dirección de la plantilla de corte para que el corte sea correcto.

2 Termine el Rockfon Hub insertando todos los paneles.

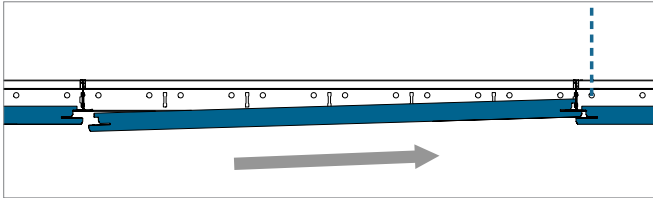

Deslice el canto X del panel en el perfil en T.

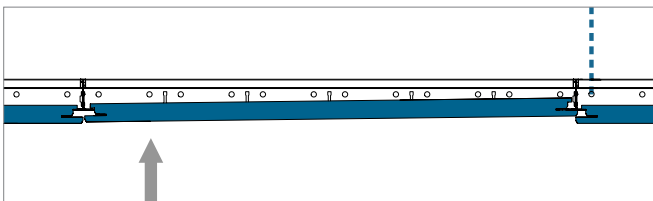

Levante la parte superior del canto X opuesto del panel por encima del perfil en T.

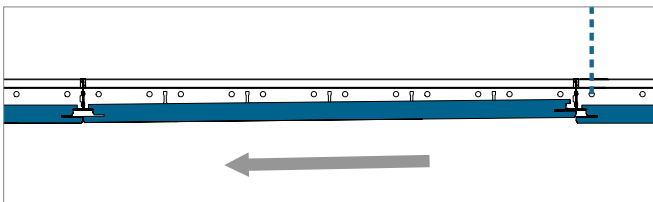

Retire el panel.

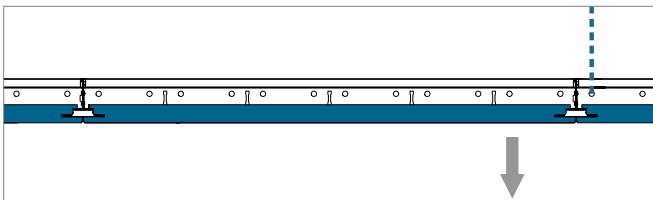

Coloque el panel con cuidado en su sitio.



CONSEJO



Utilice guantes blancos limpios para manipular los paneles y evitar así que queden marcas de dedos.

Instalación del fieltro

Instalación del fieltro

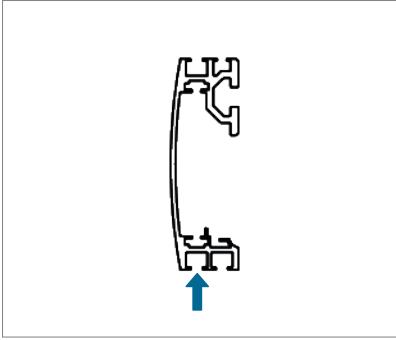

Introduzca el fieltro en la ranura y deslícelo alrededor del marco.

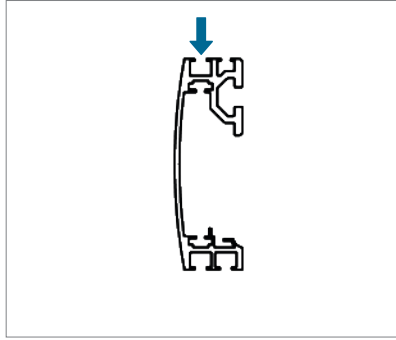

Dele la vuelta al fieltro y utilice la herramienta de fieltro para introducirlo en la ranura superior.

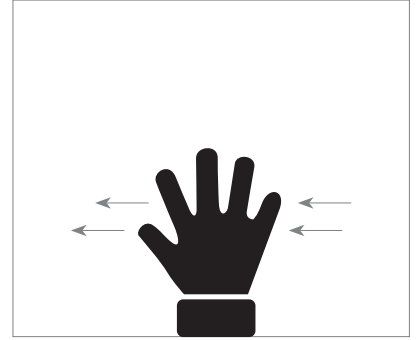

Si procede, elimine los pliegues del fieltro con la mano.

Junta del fieltro

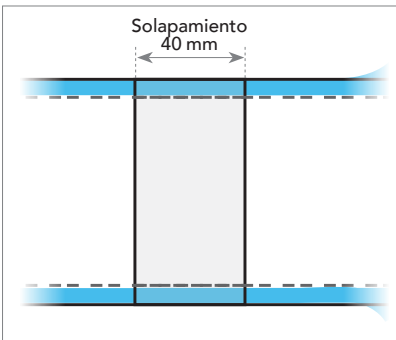

Antes de introducir los extremos del fieltro en el marco (!) corte el fieltro con un solapamiento de 40 mm. Deje el cable sobrante en un extremo del fieltro y córtelo al ras con el fieltro en el otro.

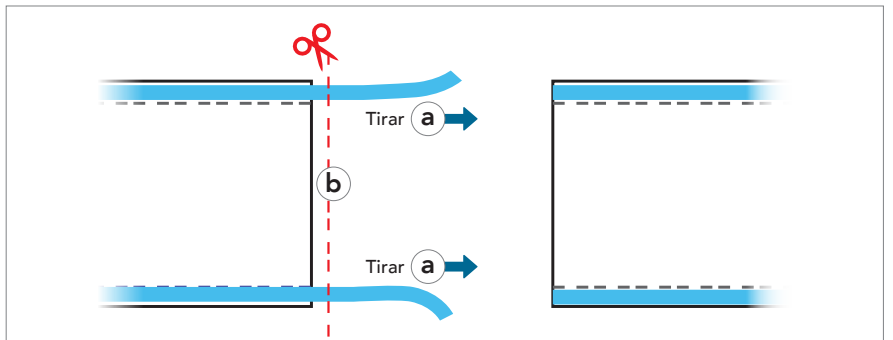

Saque los cables (a) y córtelos (b) para que vuelvan adentro del fieltro.

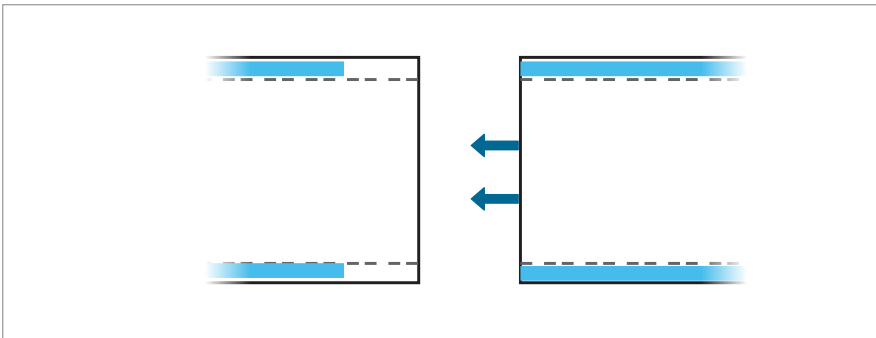

Tire del fieltro con los cables a ras, colóquelo encima del fieltro con los cables retraídos y empuje los cables en las ranuras.

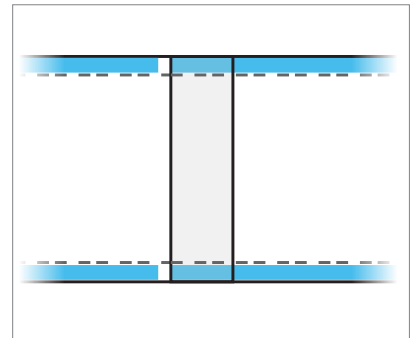

El aspecto de la junta debe ser el siguiente. Si quedase algún pliegue, retírelo con la mano.

Integración de las instalaciones

Las placas de techo Rockfon son fáciles de cortar y, por lo tanto, es muy fácil integrar instalaciones en nuestras placas de techo. Los recortes se pueden hacer con un simple cúter.

Cuando el sistema se instala para soportar carga, Rockfon recomienda utilizar un soporte o piernas de apoyo adicionales que repartan el peso de la instalación. Tenga en cuenta que, al instalar un soporte o piernas de apoyo, el panel Rockfon Hub se

apoya en la perfilera sólo en dos lados. El tamaño del soporte no debe ser mayor que el módulo 600 x 600 mm y se recomienda encarecidamente el uso de cuelgues adicionales para evitar la flexión excesiva del sistema de techo. Cuando se utilizan piernas de apoyo para repartir el peso de la instalación, Rockfon recomienda que se extiendan un máximo de 600 mm y que se utilicen cuelgues adicionales para evitar una flexión excesiva.

Planificación

Rockfon recomienda la planificación detallada de la obra y realizarla con suficiente antelación con otros instaladores que tengan que trabajar en o cerca de Rockfon Hub. De este modo, se pueden prevenir daños en los paneles y manchas de suciedad en la superficie acabada, lo que puede contribuir a reducir los precios de ejecución.

Descripción general de la capacidad de carga

	Peso de las instalaciones		
	< 0,25 kg/unidad	0,25 ≥ 3,0 kg/unidad	> 3,0 kg/unidad
Integración de instalaciones pequeñas; focos o lámparas empotradas, altavoces, ventilación, etc.	Dibujo A	Dibujo B	Suspender por separado
Integración de instalaciones grandes; lámparas empotradas, altavoces, ventilación, etc.	Dibujo A	Dibujo B	Suspender por separado

Al instalar los servicios en Rockfon Hub, siempre debe seguir las regulaciones locales de construcción si son más estrictas que las limitaciones de capacidad de carga que Rockfon recomienda en la tabla anterior.

Póngase en contacto con su representante local del servicio técnico de Rockfon para obtener más información sobre las lámparas empotradas adecuadas, los accesorios y la disponibilidad de los planos CAD de los diferentes servicios integrados en Rockfon Hub. Las soluciones especiales con servicios integrados se muestran, si están disponibles, en la sección "Soluciones específicas".

Dibujo A

La integración de un foco, un detector de humo, un altavoz, etc. (con un peso de < 0,25 kg/unidad).

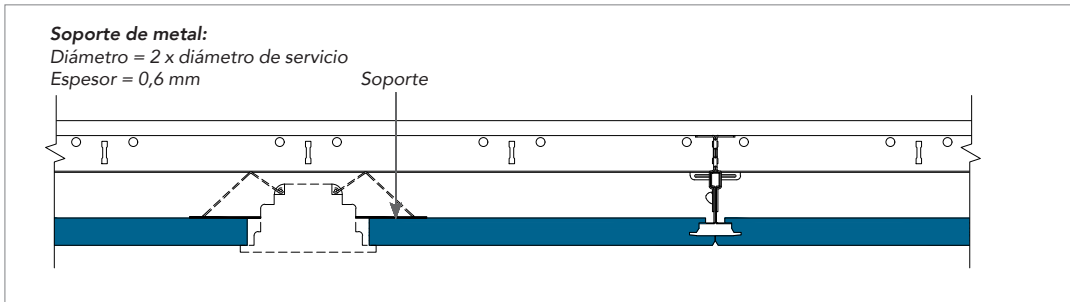

Dibujo B

La integración de un foco, detector de humo, altavoz, etc. (con un peso de $0,25 \geq 3,0$ kg/unidad). Se recomienda encarecidamente el uso de un soporte de madera contrachapada para repartir la carga en la parte posterior del panel (como se muestra en el detalle) o el uso de piernas de apoyo para repartir la carga al sistema de perfilería. Se recomienda encarecidamente el uso de cuelgues adicionales para evitar la deflexión.

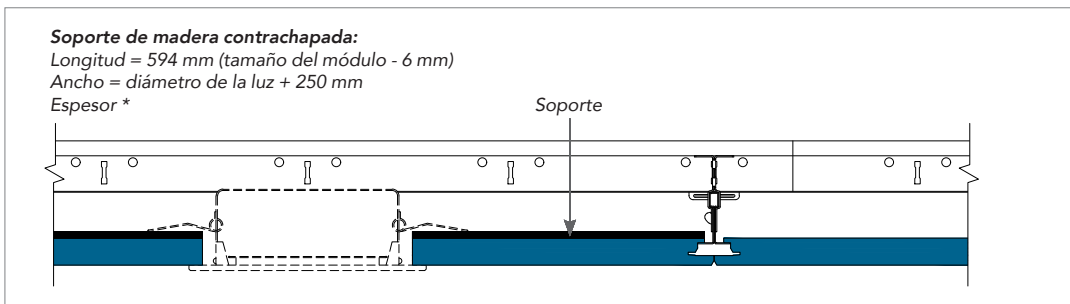

* El grosor del soporte de madera contrachapada o de metal debe adaptarse en función del peso, el tamaño y la posición de su integración de servicio (por ejemplo, un foco o un altavoz). El propio soporte de madera contrachapada o metal no puede desviarse después de instalar su integración de servicio.

Soluciones específicas

Puente (Eliminar la deflexión)

El soporte de pared y puente, perfectamente optimizado para los sistemas Rockfon, asegura los perfiles en T en varios espesores de panel que van desde 0 mm (sólo relevante para nuestro Chicago Metallic™ T24 Click 2890 o Chicago Metallic T24 Click 2790) hasta 20 mm.

Fácil de instalar, el soporte de pared y puente es una herramienta versátil e incombustible y puede utilizarse para integraciones de servicio con diferentes dimensiones sin necesidad de utilizar un soporte de madera contrachapada/metal.

Para instalar la función de puente del soporte, simplemente atornille el soporte de pared y puente para perfiles en T a los perfiles primarios y secundarios, transfiriendo el peso de los servicios a la perfilaría. Esto asegura que ninguna carga descansa sobre el panel, eliminando los riesgos de deflexión.

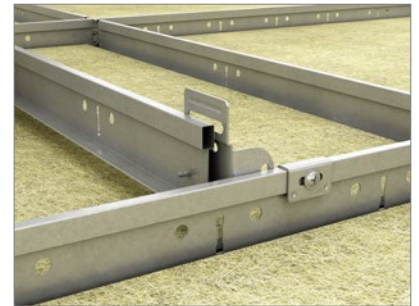
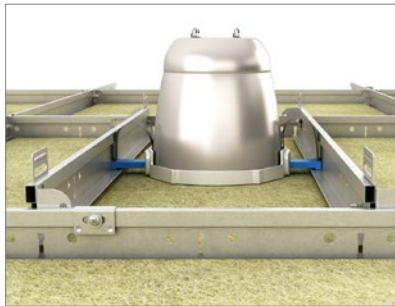

CONSEJO



Si es necesario hacer un puente, pida un soporte de pared y puente y un Perfil secundario T24 Click 600 según sus necesidades.

Recomendaciones generales de instalación

Paneles

Recomendamos el uso de guantes limpios de nitrilo o recubiertos de PU durante la instalación de los paneles Rockfon para evitar las huellas dactilares y la contaminación de la superficie.

Para un entorno de trabajo óptimo, recomendamos a los instaladores que siempre sigan las prácticas de trabajo habituales y los consejos de instalación como los que aparecen en nuestros embalajes.

El corte se facilita con un cuchillo afilado. Todos los recortes y agujeros deben ser tratados de acuerdo con las normas locales de construcción.

Nota Algunas superficies lisas mate son direccionales. Para asegurar la consistencia de la superficie acabada, es importante que todos los paneles se instalen en una dirección, como indica la flecha impresa en la parte trasera de cada panel

Herramientas

Rockfon ha desarrollado herramientas específicas disponibles en www.rockfon.es



Visite el portal BIM para obtener ayuda en el diseño de su proyecto.



Explore nuestra biblioteca de proyectos de referencia en nuestra página web.

11.2022 | Todos los códigos de colores mencionados se basan en la carta de colores NCS Natural Colour System®. Licencia y propiedad de NCS Colour AB, Stockholm 2012 o el color RAL Standard. Documento no contractual. Sujeto a modificaciones sin previo aviso. Créditos fotos: Rockfon.

Sounds Beautiful

